

Uporabniški priročnik za

KingSmith WalkingPad tekalna steza

Pred uporabo tekalne steze skrbno preberite navodila za uporabo in jih pravilno shranjujte.

Smartus.SI



Proizvajalec: Beijing Kingsmith Technology Co., Ltd.
Naslov: Fbor4, Building 25, Area 18, ABP Park, Fengtai, Beijing, China.
IZDELANO NA KITAJSKEM

Model No.: *TRX21F*

WalkingPad

KING SMITH



Pozor: Uporabnik je opozorjen, da lahko spremembe ali modifikacije, ki jih ni izrecno odobrila stranka, odgovorna za skladnost, razveljavijo uporabnikova pooblastila za uporabo opreme.

Ta naprava je skladna s 15. delom pravil FCC. Za delovanje veljata naslednja dva pogoja: (1) ta naprava ne sme povzročati škodljivih motenj in (2) ta naprava mora sprejeti vse prejete motnje, vključno z motnjami, ki lahko povzročijo neželeno delovanje.

OPOMBA: Ta naprava je bila preizkušena in je skladna z omejitvami za digitalno napravo razreda B v skladu s 15. delom pravil FCC. Te omejitve so oblikovane tako, da zagotavljajo razumno zaščito pred škodljivimi motnjami v stanovanjski namestitvi. Ta oprema ustvarja, uporablja in lahko oddaja radiofrekvenčno energijo in, če ni nameščena in se uporablja v skladu z navodili, lahko povzroči škodljive motnje v radijskih komunikacijah. Vendar ni nobenega zagotovila, da do motenj ne bo prišlo v določeni namestitvi.

Če ta oprema povzroča škodljive motnje radijskega ali televizijskega sprejema, kar lahko ugotovite z izklopom in vklopom opreme, uporabniku priporočamo, da poskuša odpraviti motnje z enim ali več naslednjimi ukrepi:

-- preusmerite ali prestavite sprejemno anteno.

-- povečajte razdaljo med opremo in sprejemnikom.

-- Priključite opremo v vtičnico na drugem tokokrogu, kot je priključen sprejemnik.

-- Za pomoč se posvetujte s prodajalcem ali izkušenim radijskim/televizijskim tehnikom.

Izjava FCC o izpostavljenosti sevanju

Ta oprema je skladna z mejnimi vrednostmi izpostavljenosti sevanju FCC, določenimi za nenadzorovano okolje.

Ta oddajnik ne sme biti nameščen ali delovati skupaj z drugo anteno ali oddajnikom.

To napravo priključite samo na ustrezno ozemljeno vtičnico. Glejte navodila za ozemljitev.

Ta naprava ni namenjena za uporabo osebam z zmanjšanimi fizičnimi, senzoričnimi ali duševnimi sposobnostmi ali osebam s pomanjkanjem izkušenj in znanja, razen če jih je oseba, odgovorna za njihovo varnost, nadzorovala ali jim dala navodila glede uporabe naprave. Otrokom, mlajšim od 13 let, prepričajte dostop do tega aparata.

Za zmanjšanje nevarnosti električnega udara ima ta aparat polariziran vtič (ena rezina je širša od druge).

Ta vtič se v polarizirano vtičnico prilega samo v eno smer. Če se vtič ne prilega popolnoma v vtičnico, obrnite vtič. Če se še vedno ne prilega, se obrnite na kvalificiranega električarja, da namesti ustrezno vtičnico. Vtič ne smete vtakniti na noben način.

Naprava je namenjena gospodinjstvu.

 **NEVARNOST** - da bi zmanjšali nevarnost električnega udara:

Takoj po uporabi in pred čiščenjem napravo vedno izključite iz električne vtičnice.

 **OPOZORILO** - Zmanjšajte nevarnost opeklin, požara, električnega udara ali poškodb oseb:

- 1) Priključenega aparata nikoli ne smete pustiti brez nadzora. Ko naprave ne uporabljate, jo izključite iz vtičnice in preden namestite ali odstranite dele.
- 2) Kadar aparat uporabljajo otroci, invalidi ali invalidne osebe, je potreben strog nadzor.
- 3) Napravo uporabljajte samo za predvideno uporabo, kot je opisana v tem priročniku. Ne uporabljajte priključkov, ki jih proizvajalec ne priporoča.
- 4) Nikoli ne uporabljajte tega aparata, če ima poškodovan kabel ali vtič, če ne deluje pravilno, če je padel ali bil poškodovan ali padel v vodo. aparat vrnite servisnemu centru, da ga pregleda in popravi.
- 5) Tega aparata ne prenašajte za napajalni kabel ali ga uporabljajte kot ročaj.
- 6) Napajalno vrstico hranite stran od segretyh površin.
- 7) Nikoli ne spuščajte in ne vstavljajte nobenih predmetov v katero koli odprtino.
- 8) Naprave ne uporabljajte na prostem.
- 9) Naprave ne uporabljajte tam, kjer se uporabljajo razpršilni (aerosolni) izdelki ali kjer se uporablja kisik.
- 10) Za odklop obrnite vse kontrolne elemente v položaj za izklop, nato pa izvlecite vtič iz vtičnice.

Vsebina

1.1 Izdelek in dodatki	04
1.2 Funkcionalni diagram	05
1.3 Navodila za začetno uporabo	09
1.4 Navodila za uporabo	11
1.5 Blagovna znamka in pravna izjava	14
1.6 Varnostni ukrepi	15
1.7 Nega in vzdrževanje	18
1.8 Zamenjava in odstranjevanje	19

Dobrodošli!

Hvala za izbiro tekalne steze KingSmith WalkingPad (v nadaljnjem besedilu "tekalna steza"), ki se ponaša s preprostim, izvrstnim in inovativnim dizajnom. Uporabniki tekalne steze lahko uživajo v domači vadbi in izboljšajo kakovost življenja. Tekalna steza je namenjena samo za domačo uporabo, ne za poslovne namene, zakup ali javne organizacije.

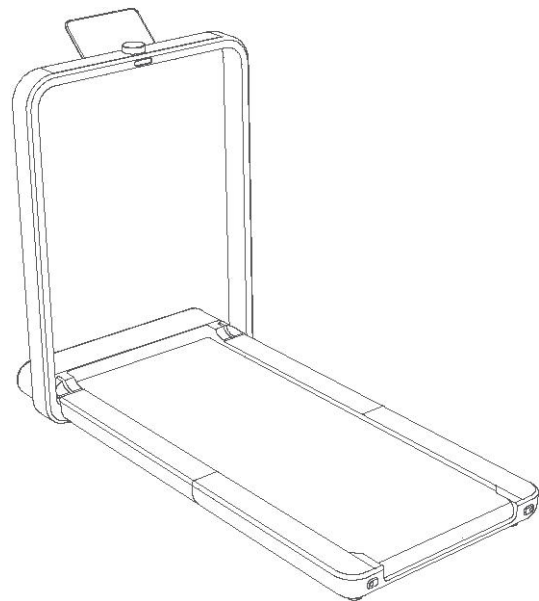

Kazalnik delovanja	Podrobnejši parametri
Primerna starost	14-60 let
Razpon hitrosti	1-12km/h
Območje teka	460x1210 mm
Največja obremenitev	110 kg
Frekvenca	50/60 Hz
Napetost	100 - 127V
Napajanje	918W
Neto teža	37 kg
Dimenzije razgrnjene naprave	1419x711x1053 mm
Dimenzije zložene naprave	1007x711x225 mm

1.1 Izdelki in dodatki

Natančno preverite, ali so predmeti v pakirni škatli popolni in nepoškodovani, ter se obrnite na prodajalca, ko ugotovite, da kakšni predmeti manjkajo ali so poškodovani.

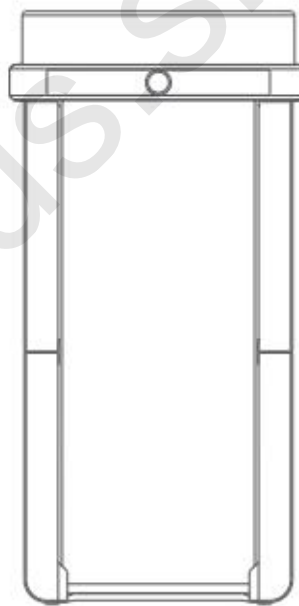

Tekalna steza

Dodatna oprema



Napajalni kabel



Držalo za mobilni telefon



Varnostni ključ



Ključ



Silikonsko olje



Priročnik

1.2 Funkcijska shema

1. Odpiranje tekalne steze

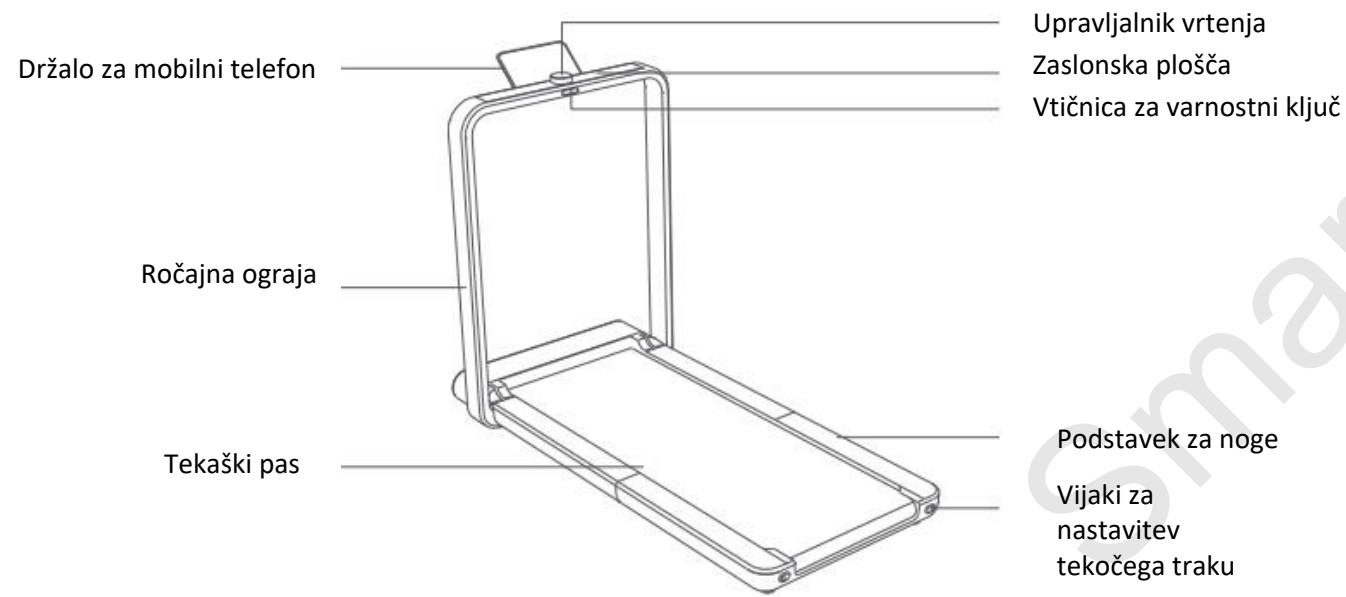

2. Zložno stanje

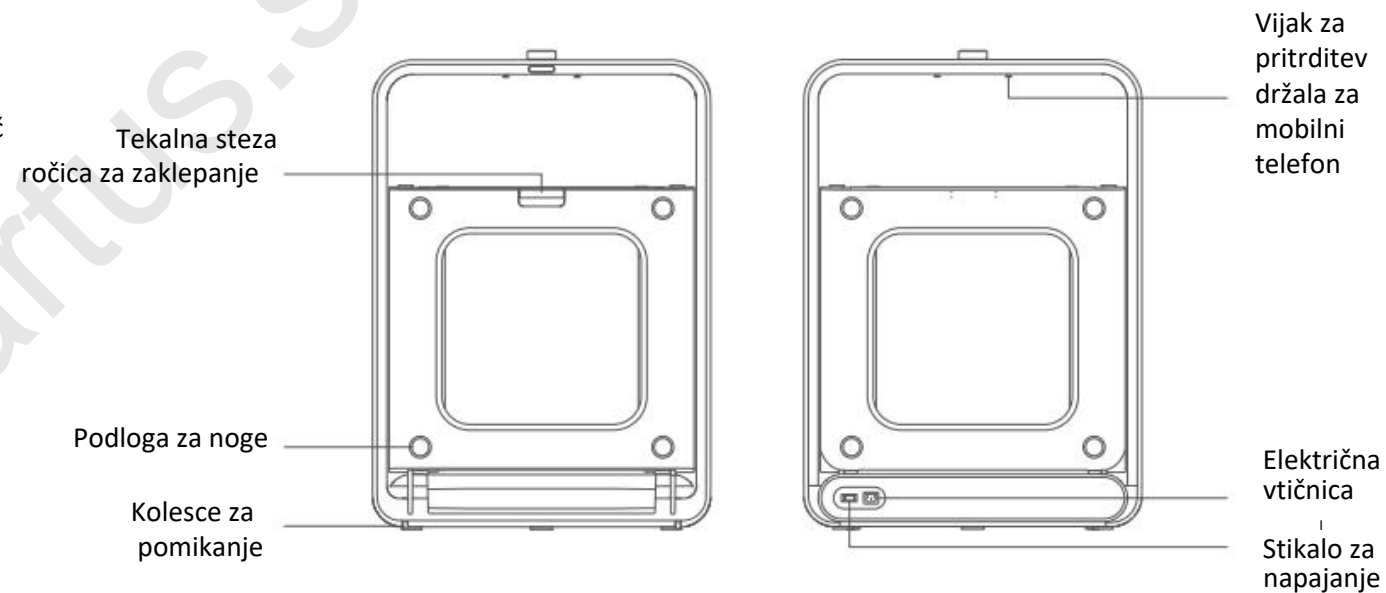

3. Funkcije prikazne plošče

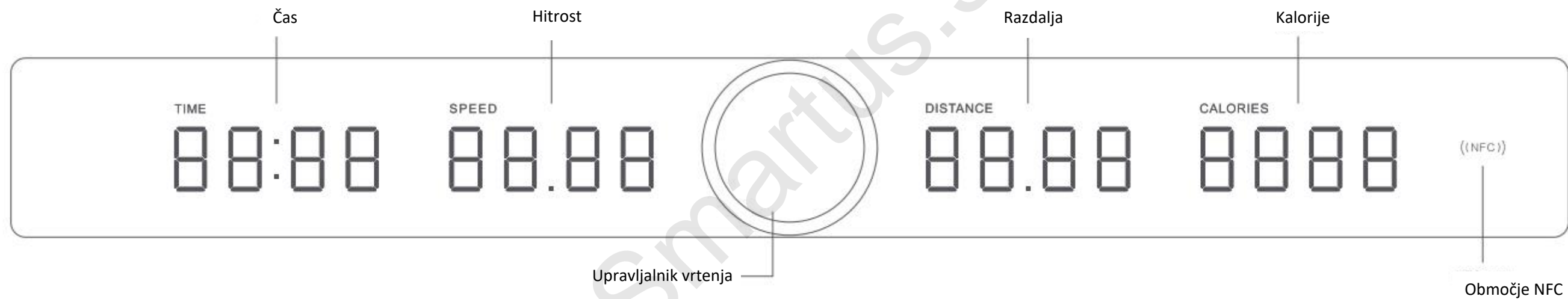

1.3 Navodila za začetno uporabo

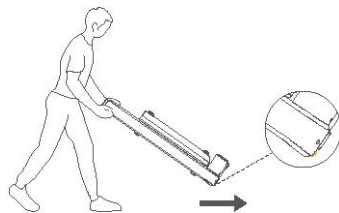

1. Pred potiskanjem ali vlečenjem tekalne steze se prepričajte, da je tekalna steza zaklenjena in postavljena na ravno podlago.

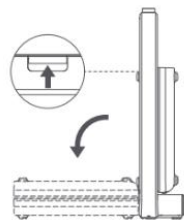

2. Potegnite navzgor zaporno ročico tekalne steze, da odklenete tekalno stezo, in jo počasi poravnajte.



3. Razložite tekalno stezo, nastavite tekaški trak v sredinski položaj, počasi razložite in pritisnite tekalno stezo ali obrnite spodnjo podlogo za stopala, da bo povsem ravna.



4. Iz škatle z dodatno opremo vzemite držalo za mobilni telefon, povežite dve veliki luknji s pritrdilnimi vijaki pod držalom, nato potisnite v smeri ozkih koncev lukenj in tako pritrdite držalo za mobilni telefon na drog.

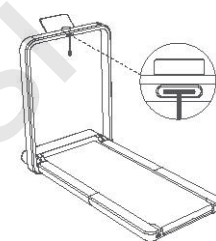

5. Vzemite varnostni ključ iz škatle z dodatno opremo in ga vstavite v vtičnico varnostnega ključa na sredini držala.

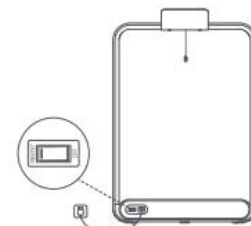

6. Po priključitvi napajalnega kabla vklopite stikalo tekalne steze.

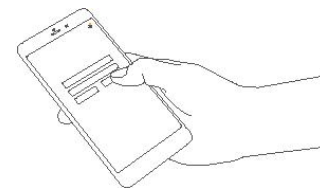

8. Pred uporabo tekalne steze odprite aplikacijo APP, dodajte in povežite tekalno stezo v skladu z navodili.

1.4 Navodila za uporabo

1. Začnite teči



1. Po vklopu tekaške steze se prikaže zaslonska plošča, vsi parametri pa so privzeto prikazani kot "0".

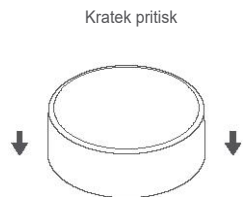

3. Ko v privzetem načinu za 3 sekunde kratko pritisnete krmilnik vrtenja, se bo tekalna steza počasi zagnala.

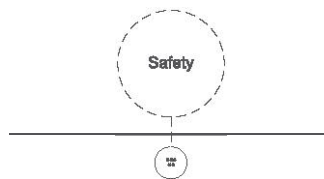

2. Če varnostni ključ ni vstavljen, se prikaže poziv "Safety" (Varnost) in aktivira se način "SAFE" (Varno). Če ne želite zagnati tekalne steze, vstavite varnostni ključ.

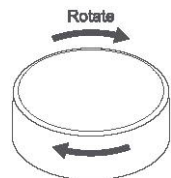

4. Za pospeševanje zavrtite krmilnik vrtenja v smeri urinega kazalca. Za upočasnjevanje zavrtite krmilnik vrtenja v nasprotni smeri urinega kazalca.

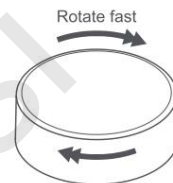

5. Hitra regulacija hitrosti: Vrtenje regulatorja vrtenja hitro preklopite stopnje hitrosti, ki se spreminjajo med 1 km/h, 3 km/h, 6 km/h, 9 km/h in 12 km/h.



7. V načinu pavze se tekalna steza ustavi, ko je krmilnik za vrtenje pritisnjen za 2 sekundi ali ko 180 sekund ne deluje, in vsi parametri se privzeto vrnejo na vrednost "0".

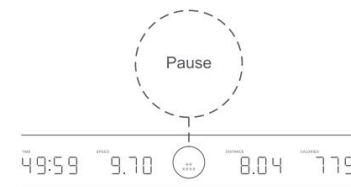

6. Ko med gibanjem kratko pritisnete krmilnik vrtenja ali ko delovanje brez obremenitve traja 5 minut, se tekalna steza počasi ustavi in preide v stanje mirovanja. Nato ponovno kratko pritisnete krmilnik Spin Controller, da ponovno zaženete tekalno stezo, ki se bo vrnila na prvotno raven hitrosti pred mirovanjem.



8. Po končani vaji izklopite stikalo in odložite napajalni kabel.

2. druga stanja, prikazana na zaslonu krmilnika vrtenja



Navodila za posebno stanje so prikazana tudi na zaslonu Spin Controller. Ker se sistem tekalne steze redno nadgrajuje in optimizira, so lahko nekatere operacije prilagojene, zato pri uporabi upoštevajte dejanske lastnosti tekalne steze.

3. Pripravljenost in prebujanje

Če v načinu pripravljenosti (vsi parametri so prikazani kot "O") dalj časa pritisnete krmilnik za vrtenje za 3 sekunde ali če tekalno stezo 5 minut ne premikate, se tekalna steza preklopi v stanje pripravljenosti in luči na plošči ugasnejo. V stanju pripravljenosti kratko pritisnite krmilnik za vrtenje, da prebudite tekalno stezo.

4. Kode napak



- E01: Programski nadtok
- E02: Strojni nadtok
- E03: Pregrevanje modula IPM
- E04: prenizko napetostna zaščita
- E05: prenapetostna zaščita
- E06: Zaščita motorja pred odprto fazo
- E07: zaščita pred blokado rotorja motorja
- E08: Napaka senzorja
- E09: Neuspešen zagon motorja
- E12: Nadtokovna zaščita motorja
- E13: Zaščita pred preobremenitvijo
- E14: Izguba Hallovega signala
- E15: Komunikacijska napaka

Različne patente v zvezi s serijo KingSmithWalkingPad Treadmill razvija in avtorsko varuje podjetje Beijing KingSmith Technology Co., Ltd. ("KingSmith" na kratko). Brez pisnega dovoljenja družbe KingSmith nobena organizacija ali posameznik ne sme kopirati ali razširjati celotnega ali katerega koli dela tega uporabniškega priročnika in ne sme uporabljati patentov, ki jih vsebuje. Ta uporabniški priročnik je, kolikor je bilo mogoče, vključeval različne najnovejše predstavitve funkcij in navodila za uporabo v času tiskanja. Kljub temu lahko pride do razlik med kupljeno tekalno stezo in tistimi, ki so opisani v tem priročniku, zaradi nenehnega optimiziranja funkcij in modelov. Zato v primeru kakršnih koli odstopanj v barvi in videzu prevlada dejanska tekalna steza.

1.6 Varnostni ukrepi

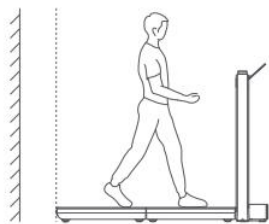

! Pred skokom s tekalne steze v nujnih primerih z obema rokama primite ročaj za oporo telesa. Zato mora biti za tekalno stezo razdalja vsaj 2,5 metra ali več.

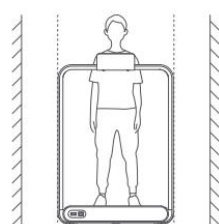

! Razdalja med tekalno stezo in drugimi predmeti na obeh straneh mora biti najmanj toliko.



! Pri uporabi tekalne steze obujte športne čevlje in oblačila ter izvajajte ustrezno vadbo glede na svoje zdravstveno stanje. Če se med vadbo počutite neprijetno, takoj prenehajte in se posvetujte z zdravnikom, da se izognete morebitni nevarnosti poškodb.

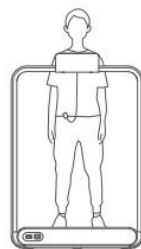

! Pred uporabo tekaške steze prosimo, da si na drugem koncu varno zapnete ključ za oblačila. V nujnih primerih potegnite za varnostni ključ, da takoj ustavite tekalno stezo.



! Tekaške steze ne uporabljajte v družbi hišnih ljubljencev.

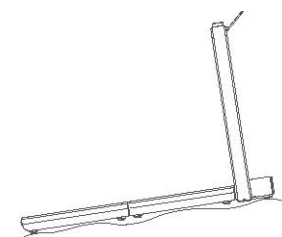

! Ko tekalne steze ne uporabljate, odklopite napajalni kabel.



! Ne stopajte na glavo tekalne steze.

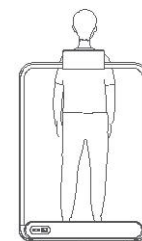

! Tekaške steze ne uporabljajte nazaj ali vstran.



! Starejši, otroci in nosečnice naj izdelek uporabljajo previdno.

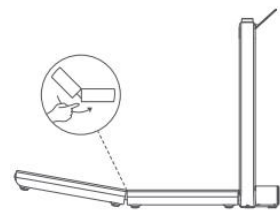

Ohranite roke na varnem

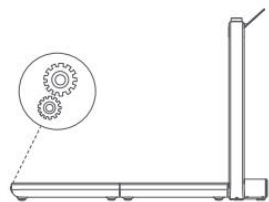

Dobro shranite stvari za primer, če bi obtičali.

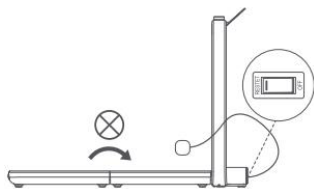

Tekaške steze ne zlagajte, če napajanje ni vklopljeno.

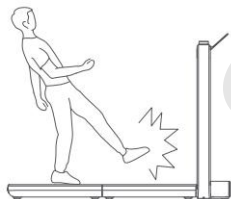

Ne stopajte na tekočo stezo ali izstopajte iz nje, ko tekoči trak še vedno deluje.

1.7 Care and Maintenance

1. Čiščenje tekalne steze

2. Drsenje in popravljanje tekaškega jermena

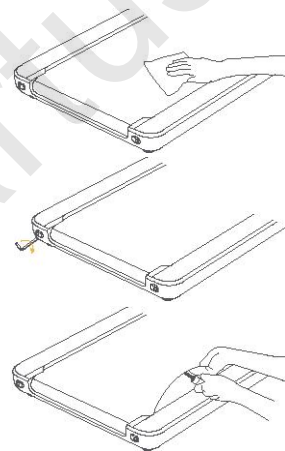

- Izklopite tekalno površino in odklopite napajalni kabel.
- Na kos tkanine, ki je v celoti izdelan iz bombaža, nanesite ustrezno količino mehkega detergenta. Da se izognete poškodbam, detergenta ne pršite neposredno na tekoči trak in ne uporabljajte kislega ali jedkega detergenta.
- Ne brisajte pod tekočim trakom.

- Tekoči jermen Inclnatlon proti levi: zavrtite levi nastavitveni vijak za 1/4 kroga v smeri urinega kazalca.
- Naklon tekočega traku v desno: obrnite desni nastavitveni vijak za 1/4 kroga v smeri urinega kazalca.
- Zdrs tekočega traku: zavrtite levi in desni nastavitveni vijak za 112 krogov v smeri urinega kazalca.
- Po vsaki nastavitvi pustite tekalno stezo 1-2 minuti teči s hitrostjo 3-4 km/h in opazujte popravek. Če je potrebno, ponovno nastavite.

3. Mazanje tekočega jermena

- - Izklopite tekalno stezo in odklopite napajalni kabel.
- - Dvignite rob tekaškega pasu in ga
- silikonsko olje na njegovo notranjo površino. To je lažje
- upravljanje, ko tekalna steza ni popolnoma razgibana.
- - Pred uporabo tekalno stezo zaženite in jo pustite teči 10-20 sekund s hitrostjo 3 km/h.
- - Vsakič nanesite 5-10mlo silikonskega olja zalubricaUon, da bi se izognili vsem negativnim vplivom, ki jih povzroči pretirana uporaba silikonskega olja.
- - Tekoči jermen namažite vsake tri mesece.

Smartus.si

1.8 Zamenjava in odstranjevanje



Baterijo, ki jo vsebuje ta aparat, je treba odstraniti in jo odstraniti.

Pri zamenjavi baterije uporabite samo originalno baterijo, ki je na voljo v naši spletni trgovini z deli.

Predal za baterijo se nahaja na zadnji strani aparata. Predalček odprite tako, da z ustreznim izvijačem odstranite vijak v pokrovu, nato pa pritisnite spodnji konec zaporne kljuke na priključkih. Tako lahko obe strani priključka ločite tako, da ju potegneta narazen.

Ko vstavljate novo baterijo, potisnite oba priključka skupaj in se prepričajte, da se zaskočnica zaskoči na zaustavitvev.

Nikoli ne odlagajte izpraznjenih baterij med gospodinjske odpadke, temveč le prek ustreznih javnih zbirnih mest. to velja tudi za baterije okvarjenih naprav.

Naprave, ki so označene s tem simbolom, je treba odvreči ločeno od gospodinjskih odpadkov, saj vsebujejo dragocene materiale, ki jih je mogoče reciklirati. Pravilno odlaganje varuje okolje in zdravje ljudi. Informacije o tem vam lahko zagotovijo lokalne oblasti ali prodajalci na drobno.

