

# JIMMY

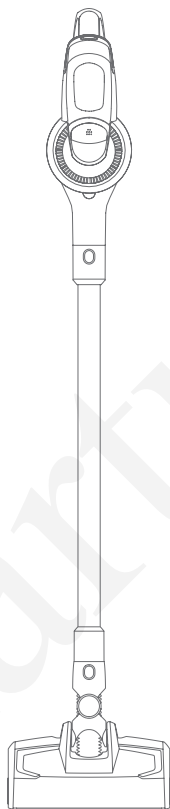

JV53 Lite

Uporabniški priročnik

# Namestitev izdelka

## Odpiranje embalaže

Odprite paket in iz njega vzemite penasto blazinico, vse dodatke ter napravo. Odstranite plastično vrečko in embalažo shranite za namene prihodnjega vzdževanja ter servisiranja.

## Sestavni deli

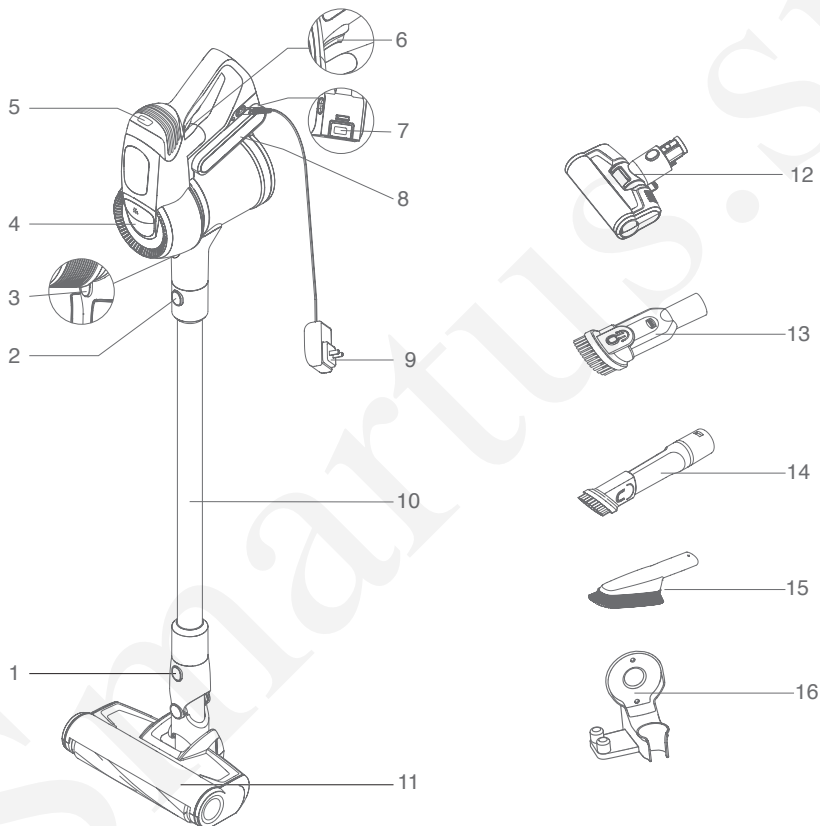

- |                                               |                                            |                                      |
|-----------------------------------------------|--------------------------------------------|--------------------------------------|
| 1. Gumb za sprostitve glavne krtače           | 2. Gumb za sprostitve kovinske cevi        | 3. Gumb za sprostitve posode za prah |
| 4. HEPA filter                                | 5. Gumb za nastavitve hitrosti             | 6. Gumb za vklop/izklop              |
| 7. Gumb za sprostitve baterije                | 8. Baterija                                | 9. Napajalnik                        |
| 10. Kovinska cev                              | 11. Električna talna krtača                | 12. Električna krtača za vzmetnice   |
| 13. 2-v-1 sesal. šoba za oblazinjeno pohištvo | 14. 2-v-1 sesal. šoba za vogale in špranje | 15. Mehka krtača                     |
| 16. Polnilna postaja                          |                                            |                                      |

## Vsebina paketa

Ime sest. dela	Ročni sesalnik	Baterija	El. talna krtača	El. krtača za vzmetnice	2-v-1 sesal. šoba za obl. pohišstvo
Količina	1	1	1	1	1
2-v-1 sesal. šoba za vogale in špranje	Mehka krtača	Polnilna postaja	Kovinska cev	Napajalnik	Uporabniški priročnik
1	1	1	1	1	1

## Sestavljanje aparata

### Povezava el. talne krtače s kovinsko cevjo

Talno krtačo držite z levo roko, z desno roko pa kovinsko cev vstavite navpično v talno krtačo, poravnajte jo s prevodnikom in pritisnite ročico, dokler se ne zasliši "klik". (slika 1)

Opomba: Ročaj in talna krtača morata biti poravnana v isti smeri, igla prevodnika pa poravnana v vtičnico.

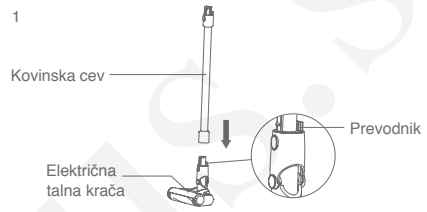

### Montaža polnilne postaje

Polnilno postajo pritrdite na steno z vijaki, ki jih privijete skozi luknje za vijake. (slika 2)

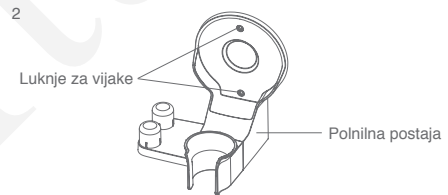

### Montaža baterije

Z eno roko držite sesalnik, z drugo pa baterijo, ki jo poravnajte z utorom vodila ter jo namestite dokler se ne zasliši "klik". Močno povlecite baterijo nazaj, če baterija ostane fiksna, pomeni, da je pravilno nameščena. (slika 3)

Opomba: Če sesalnika dlje časa ne boste uporabljali, baterijo odstranite. Napravo zapakirajte in jo hranite v suhem prostoru, izogibajte se izpostavljanju direktnemu soncu in vlagi.

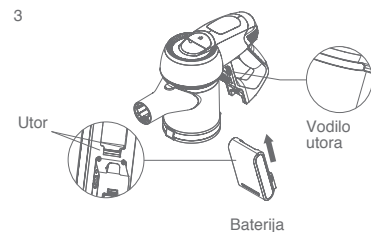

## Montaža električne talne krtače, kovinske cevi in ročnega sesalnika

Najprej povežite talno krtačo in kovinsko cev, tako kot je navedeno v navodilih. Prevodnik kovinske cevi nato poravnajte s cevjo sesalne glave in pritisnite navzgor, dokler se ne zasliši "klik". (slika 4)

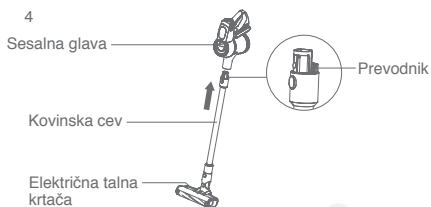

## Montaža dodatkov

Za lažjo uporabo je sesalnik opremljen s številnimi dodatki. Na ročni sesalnik lahko priključite različne nastavke za različne namene čiščenja.

### Namestitev 2-v-1 sesalne šobe za oblazinjeno pohištvo

Priključek sesalne šobe za oblazinjeno pohištvo vstavite v priključek ročnega sesalnika,

tako da se tesno prilega. (slika 5)

Opomba: Na ročni sesalnik lahko priključite tudi druge dodatke, kot so: sesalna šoba za vogale in špranje, mehka krtača ter krtača za vzmetnice, postopek namestitve je enak kot pri sesalni šobi za oblazinjeno pohištvo.

### Shranjevanje dodatkov na polnilni postaji

Polnilno postajo namestite na čisto steno, ne nameščajte je na stene, kjer bi lahko prišla v stik z vodo, kot npr. v kuhinji. Ko je polnilna postaja nameščena, lahko na njej odložite in shranite dodatke. (sliki 6 in 7)

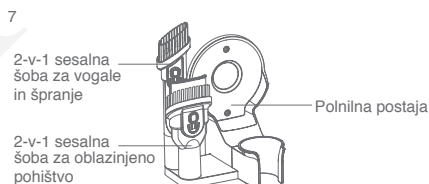
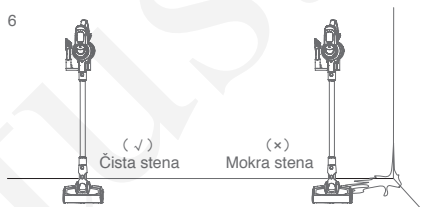
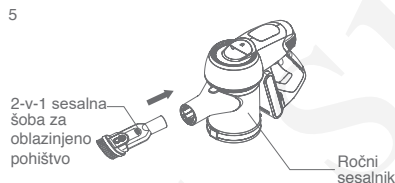



# Uporaba sesalnika

## Polnjenje

Opozorilo: Kadar napravo uporabljate prvič, baterija ni popolnoma napolnjena, zato morate napravo postaviti na polnilno postajo ali odstraniti baterijo in jo napolniti. Napravo lahko uporabite, ko je baterija popolnoma napolnjena. (sliki 8-1 in 2)

Sesalnik napolnite, ko je baterija izpraznjena. V primeru nizke napetosti se bo sesalnik zaradi zaščite baterije samodejno izklopil.

Za polnjenje lahko baterijo odstranite in jo napolnite z napajalnikom (slika 8-1), ali napravo postavite na polnilno postajo (slika 8-2)

in indikacijska lučka polnjenja se obarva rdeče, kar pomeni, da se sesalnik polni.

Opozorilo: Pred prvo uporabo baterijo popolnoma napolnite in jo pred drugim polnjenjem popolnoma izpraznite, da tako podaljšate življenjsko dobo baterije.

Sesalnik Jimmy JV53 se polni približno 4-5 ur. Ko se indikacijska lučka polnjenja na ročnem sesalniku iz rdeče spremeni v zeleno, pomeni, da je sesalnik popolnoma napolnjen. Za boljši učinek polnjenja je priporočeno, da s polnjenjem nadaljujete še dodatno pol do ene ure. Ko je polnjenje končano, napajalnik izklopite. (slika 9)

## Uporaba ročnega sesalnika

Ročni sesalnik vzemite iz polnilne postaje in pritisnite gumb za vklop/izklop, da sesalnik vklopite oziroma izklopite. Zasvetila bo zelena indikacijska lučka. Nastavljen je običajen način sesanja, za močnejše sesanje pritisnite na gumb za nastavitev hitrosti, s katerim lahko enostavno preklapljate med močnejšo in šibkejšo stopnjo sesanja. (slika 10)

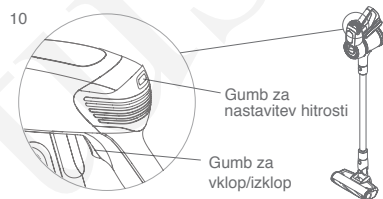
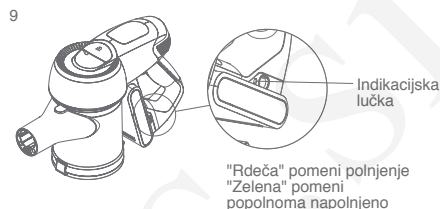
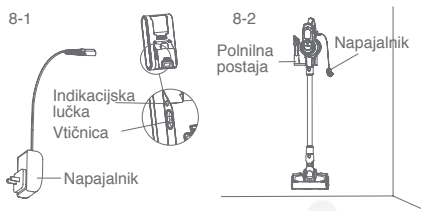

## Uporaba električne talne krtače

Z električno talno krtačo lahko čistite preproge, parket, laminat ali ploščice. (slika 11)

Opozorilo: Če se med delovanjem v krtačo zatakne večji predmet ali večja količina vlaken, ali pa bi vanjo pomotoma vtaknil roko otrok, bo krtača prenehala delovati zaradi varnosti in za preprečitev poškodb na motorju talne krtače.

11-1

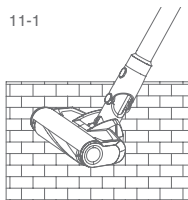

11-2

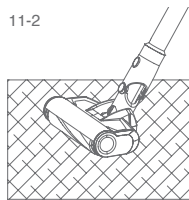

## Uporaba dodatkov

2-in-1 šoba za oblazinjeno pohištvo: primerna za čiščenje pršic na postelji, kavču in drugem oblazinjenem pohištvu. (slika 12)

2-in-1 šoba za vogale in špranje: primerna za čiščenje vogalov, špranj in drugih težko dostopnih mest. (slika 13)

Mehka krtača: primerna za čiščenje občutljivega pohištva, kot so knjižne police, ter umetniških del. (slika 14)

Električna krtača za vzmetnice: posebej oblikovana za kavče in vzmetnice, lahko odstrani pršice in bakterije, ki se skrivajo v kavčih in vzmetnicah. (slika 15)

12

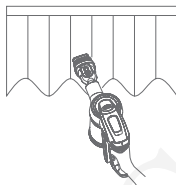

13

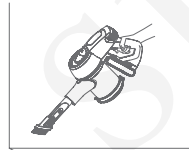

14



15

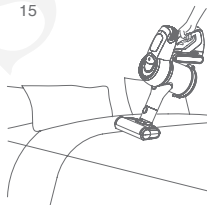

## Čiščenje in menjava delov

Opozorilo:

1. HEPA filter je naprodaj pri vašem prodajalcu.

2. Priporočljivo je, da posodo za prah po vsaki uporabi očistite. Ko je posoda za prah polna ali HEPA filter zamašen, ju očistite in filter po potrebi zamenjajte. Po daljši uporabi se lahko v talno krtačo zapletejo lasje, zato jo redno čistite, da bo sesanje bolj učinkovito.

16

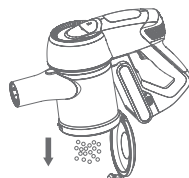
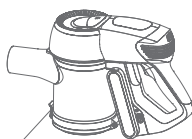

Posoda za prah  
vkllop/izklop

## Čiščenje posode za prah in filtra

### Čiščenje posode za prah

Pritisnite na gumb za sprostitvev, da iz posode stresete prah, ki se je nabral v njej. (slika 16)

Močno pritisnite na gumb za sprostitvev, trdno držite sesalnik z eno roko ter z drugo roko zavrtite posodo za prah v smeri, kot prikazuje slika, jo odstranite ter očistite. (slika 17)

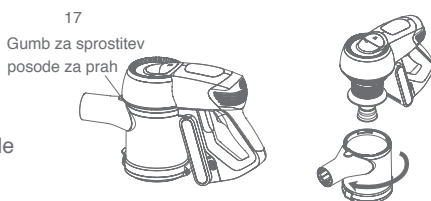

### Čiščenje filtra

Držite sesalnik in izvlecite HEPA filter, kot prikazuje slika, nato odstranite komponente dvociklonskega sistema ter jih očistite. (slika 18)

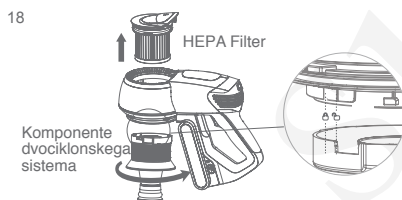

Fiksirajte HEPA filter, zavrtite pokrov v smeri, kot prikazuje slika, ločite filter od pokrova ter ga očistite. Ko je filter čist in suh, sestavne dele ponovno sestavite. (sliki 19 in 20)

Opozorilo: HEPA filter mora biti pred ponovno namestitvijo popolnoma suh.

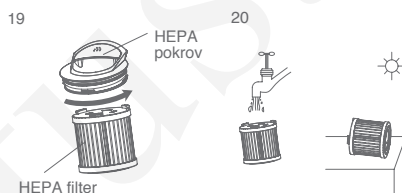

### Čiščenje električne krtače

1. Pritisnite gumb za sprostitvev krtače in izvlecite stranski pokrov krtače.
2. Izvlecite eno stran krtače v smeri, kot prikazuje slika, nato jo izvlecite v celoti in očistite.
3. Po tem, ko ste krtačo očistili, jo ponovno namestite. (slika 21)



## Shranjevanje sesalnika

### Razstavljanje električne talne krtače in kovinske cevi

Če želite odstraniti električno talno krtačo, ko sesalnik spravljate ali čistite, pritisnite na gumb za sprostitvev talne krtače in izvlecite kovinsko cev. (slika 22)

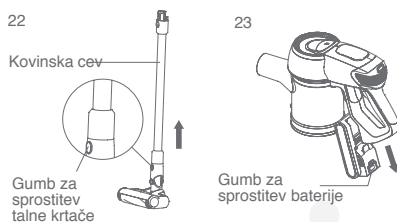

### Odstranjevanje baterije

Pritisnite na gumb za sprostitvev baterije in jo odstranite. Baterijo položite v plastično vrečko in jo shranjujete v suhem prostoru. (slika 23)

### Razstavljanje ročnega sesalnika in kovinske cevi

Držite ročni sesalnik, pritisnite na gumb za sprostitvev kovinske cevi in jo izvlecite. (slika 24)

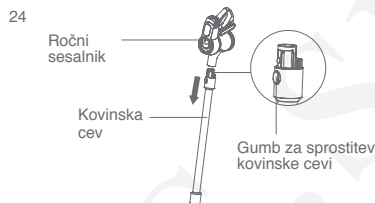

## Shranjevanje naprave

Če naprave dlje časa ne boste uporabljali, odstranite baterijo. Napravo shranjujete v hladnem in suhem prostoru ter je ne izpostavljajte neposredni sončni svetlobi ali vlagi.

## Varnostna opozorila

Ta sesalnik je namenjen domači uporabi. Ne uporabljajte ga v komercialne ali druge namene.

Pred uporabo natančno preberite navodila za uporabo in jih shranite za nadaljnjo uporabo.

Sesalnika ne postavljajte v bližino ognja ali drugih visokotemperaturnih naprav.

Naprave ne uporabljajte ali shranjujte v ekstremno slabih pogojih, na primer v ekstremnih temperaturah. Priporočljivo je, da se naprava uporablja v zaprtih prostorih pri temperaturi med 5 °C in 40 °C. Napravo shranjujte v suhem prostoru in je ne izpostavljajte neposredni sončni svetlobi.

Pred prvo uporabo ali po tem, ko naprave dolgo niste uporabljali, baterijo popolnoma napolnite.

Pred uporabo sesalnika se prepričajte, da je krtača nameščena, sicer lahko pride do blokade motorja, kar lahko povzroči pregretno.

Sesalnika ne uporabljajte za sesanje detergentov, olj, steklene žilindre, igel, cigaretnega pepela, mokrega prahu, vode, vžigalic, itd.

Sesalnika ne uporabljajte za sesanje kakršnih koli drobnih delcev, kot so cement, mavčni prah, stenski prah ali velikih predmetov, kot so papirnate kroglice, sicer lahko pride do blokade ali pregrevanja motorja.

Pazite, da ne blokirate dovoda zraka ali krtače, saj bi to lahko povzročilo okvaro motorja.

Ne zlivajte ali škropite vode ali drugih tekočin po napravi, da ne bi prišlo do kratkega stika in pregretno naprave.

Če krtača ne deluje, preverite, če so se vanjo zapletli lasje ali druga dolga vlakna. Krtačo redno čistite.

Ko naprave dlje časa ne uporabljate, se prepričajte, da je baterija pred skladiščenjem popolnoma napolnjena, napravo pa polnite vsake tri mesece.

Ko napravo čistite ali popravljate, napajalnik izklopite. Ko napajalnik priklapljate ali izklapljate iz elektrike, držite napajalnik in ne vlecite za kabel.

Za čiščenje naprave uporabljajte suho krpo. Tekočine, kot so bencin, alkohol ali razredčilo za lak lahko povzročijo razpoke ali bledenje barve in jih ne smete uporabljati.

Če naprava, po tem ko ste baterijo popolnoma napolnili, ne deluje, jo morate dati pregledati in popraviti na pooblaščen servis. Prosimo, da naprave sami ne razstavljate.

Ko boste napravo zavrgli, pritisnite na gumb za sprostitve baterije, jo odstranite in se prepričajte, da je naprava izklopljena iz elektrike in da z njo ustrezno ravnate. Naprave ne mečite na ogenj, v vodo ali zemljo.

Če pride do puščanja baterije in pride tekočina v stik z vašo kožo ali oblačili, dobro operite z vodo. Če občutite nelagodje, takoj poiščite zdravniško pomoč.

Ne uporabljajte neoriginalnih baterij in se tako izognite okvaram naprave in varnostnim težavam.

Sesalnika ne uporabljajte za sesanje predmetov, ki bi se lahko zataknili, kot so: plastične vrečke, ovitki bombonov in veliki kosi papirja, saj bi to lahko vplivalo na delovanje sesalca ali celo povzročilo okvaro v delovanju. Tujke na talni krtači čistite redno, da bo krtača delovala normalno. Baterijo, ki jo zavržete, varno reciklirajte, ne mečite je med gospodinjske odpadke.

## Odpravljanje težav

Preden napravo pošljete na pooblaščen servis, preverite spodnji seznam za odpravljanje težav.

Težava	Možen vzrok	Rešitev
Motor ne deluje	Baterija nima moči	Napolnite sesalnik
Motor ne deluje	Kovinska cev, el. talna krtača, ali baterija niso nameščeni pravilno	Preverite, ali so dodatki nameščeni pravilno
Slabo sesanje	Posoda za prah je polna	Izpraznite posodo za prah
Slabo sesanje	HEPA filter je blokiran zaradi prahu	Očistite ali zamenjajte HEPA filter
Slabo sesanje	Blokirana cev ali krtača	Očistite talno krtačo
Indikator polnjenja se ne obarva rdeče med polnjenjem	Baterija ni dobro nameščena	Ponovno namestite baterijo
Kratek čas sesanja	Baterija ni popolnoma napolnjena	Sledite navodilom in baterijo popolnoma napolnite
Kratek čas sesanja	Stara baterija	Zamenjajte baterijo

Opozorilo: Če pride do kakšne druge okvare, za katero je potrebno profesionalno orodje, vam morajo napravo popraviti ali zamenjati na pooblaščenem servisu, da se izognete nevarnostim.

# Specifikacije izdelka

## Tehnični parametri

Model	JV53 Lite21.
Nazivna napetost	6V $\text{---}$
Nazivna moč	25W
Vhodna napetost napajalnika	100-240V $\sim$ 50/60Hz 0.5A
Izhodna napetost napajalnika	25V $\text{---}$ 600mA
Model električne talne krtače	T-EB110
Nazivna moč električne talne krtače	30W
Model električne krtače za vzmetnice	T-CS6.0
Nazivna moč električne krtače za vzmetnice	5W
Kapaciteta baterije	2500mAh
Čas polnjenja	4-5 ur

## Diagram el. kroga

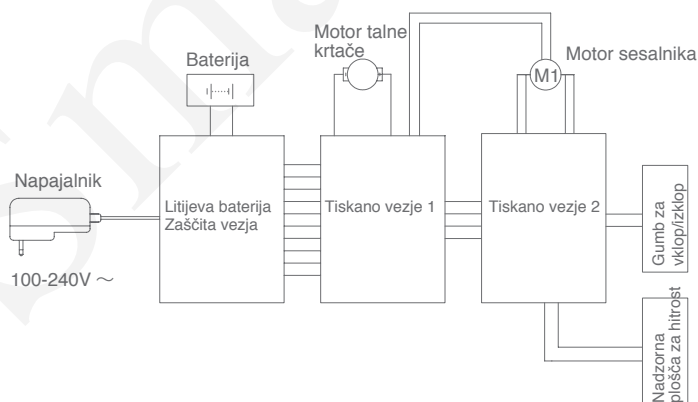

## Podatki o proizvajalcu

Proizvajalec	Kingclean Electric Co., Ltd
Naslov	No.1 Xiangyang Road, Suzhou New District, Jiangsu Province 215009, Kitajska

## Odlaganje

Napravo, dodatke in embalažo odložite v ustrezne zabojnike za okolju prijazno recikliranje.



Naprave ne odlagajte v gospodinjske odpadke!

## Za države EU:

V skladu z evropsko direktivo 2012/19/EU o odpadni električni in elektronski opremi ter direktivo 2006/66/EC o baterijah in akumulatorjih, je potrebno naprave, ki niso več v uporabi, ter okvarjene ali iztrošene baterije zbirati ločeno in jih odlagati na okolju prijazen način.

## Baterije:

Vgrajene baterije lahko odstrani le pooblaščen osebje.

Z odpiranjem ohišja lahko poškodujete ali uničite napravo.

Baterij ne odlagajte med gospodinjske odpadke in ne mečite jih v ogenj ali vodo. Če je mogoče, je baterije potrebno odlagati, zbirati in reciklirati na okolju prijazen način.

**Pridržujemo si pravico do sprememb brez predhodnega obvestila.**



## Informacije o garanciji

Prodajalec vam nudi garancijo za čas 1 (enega) leta ali 2 (dveh) let (v primeru, da kupec dokupi dodatno eno leto ob naročilu izdelka), ki začne veljati z dnem prodaje končnemu kupcu. Garancija velja samo za materialne napake ali napake v izdelavi.

Garancija **ne** velja za:

- za normalno obrabo
- napačno uporabo izdelka, npr.: preobremenitev izdelka, uporaba neodobrenih dodatkov...
- uporaba in škode nastale iz zunanjenega vpliva
- škoda povzročena zaradi neuporabe navodil, npr. povezava z neprimernim polnilcem, ali nepravilna namestitve delov
- popolnoma razstavljeno napravo

## Izjava o skladnosti

Podjetje Kingclean Electric Co., Ltd. izjavlja, da je ta naprava skladna z RED direktivo 2014/53/EU.

# JIMMY

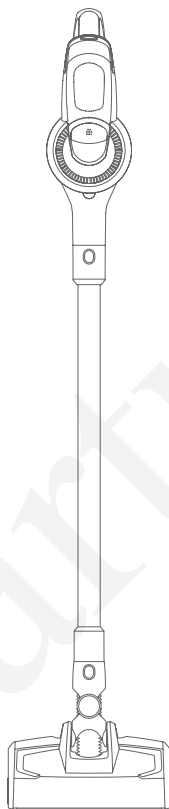

JV53

Korisnički priručnik

# Ugradnja proizvoda

## Otvaranje paketa

Otvorite paket i izvadite pjenastu podlogu, sav pribor u uređaj. Uklonite plastičnu vrećicu i spremite ambalažu za buduće potrebe obnavljanja i servisiranja.

## Komponente

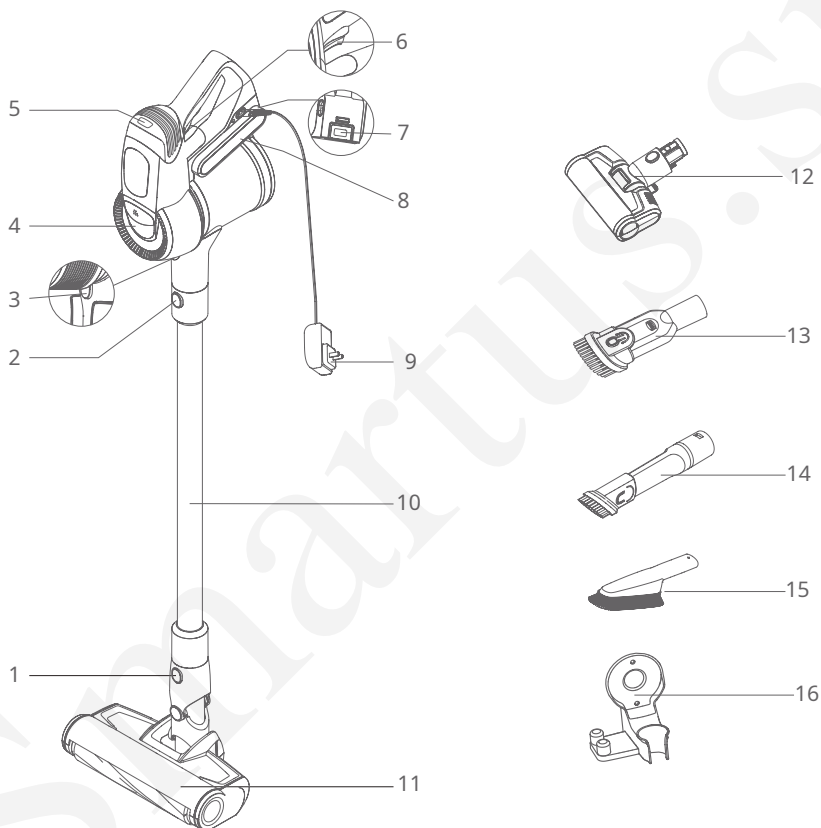

1. Tipka za otpuštanje glavne četke

4. HEPA filter

7. Gumb za otpuštanje baterije

10. Metalna cijev

13. 2-u-1 usisavač, mlaznica za tapcirani namještaj

16. Stanica za punjenje

2. Gumb za otpuštanje metalne cijevi

5. Gumb za podešavanje brzine

8. Baterija

11. Električna četka za pod

Usisavač 14,2 u 1, mlaznica za kutove i pukotine

3. Gumb za otpuštanje spremnika za prašinu

6. Gumb za napajanje

9. Napajanje

12. Električna četka za madrac

15. Mekana četka

## Sadržaj paketa

Ime čuvarice, djela	Priručnik usisavač	Baterija	El. četka za pod	El. četkica za madraci	2-u-1 usisavač, mlaznica za obl. namještaj
Količina	1	1	1	1	1
2-u-1 usisavač, mlaznica za kutove i pukotine	Mekana četka	Stanica za punjenje	Metalna cijev	Napajanje	Korisnikov priručnik
1	1	1	1	1	1

## Sastavljanje uređaja

### E-mail za vezu četke za pod s metalnom cijevi

Držite četku za pod lijevom rukom, desnom rukom i umetnite metalnu cijev okomito u četku za pod, poravnajte je s vodičem i pritisnite ručku dok ne čujete "klik". (slika 1)

Napomena: ručka i četka za pod moraju biti poravnati u istom smjeru, a igla vodiča mora biti poravnata s utičnicom.

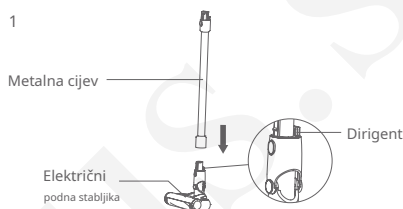

### Ugradnja stanice za punjenje

Stanicu za punjenje pričvrstite na zid vijcima koji se zavrnu kroz rupe za vijke. (slika 2)

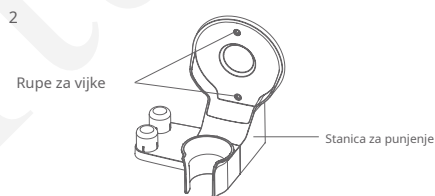

### Ugradnja baterije

Jednom rukom držite usisavač, a drugom bateriju, poravnajte je s utorom vodilice i postavite dok ne čujete "klik". Čvrsto povucite bateriju natrag, ako baterija ostane fiksirana, ispravno je postavljena. (slika 3)

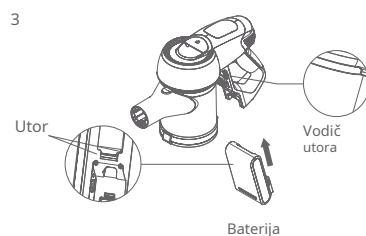

Napomena: Ako dulje vrijeme nećete koristiti usisavač, izvadite bateriju. Zapakirajte uređaj i čuvajte ga na suhom mjestu, izbjegavajte izlaganje izravnoj sunčevoj svjetlosti i vlazi.

## Ugradnja električne četke za pod, metalne cijevi i ručnog usisavača

Najprije spojite četku za pod i metalnu cijev, prema uputama. Zatim poravnajte vodilicu metalne cijevi s cijevi usisne glave i gurnite prema gore dok ne čujete "klik". (slika 4)

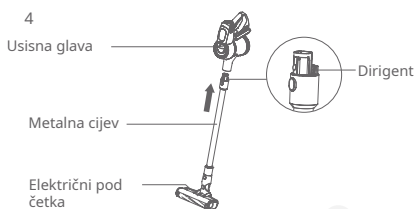

## Ugradnja dodatne opreme

Za lakše korištenje, usisavač je opremljen mnogim dodacima. Na ručni usisavač možete priključiti različite nastavke za različite svrhe čišćenja.

## Ugradnja usisne mlaznice 2 u 1 za tapecirani namještaj

Priključak usisne mlaznice za tapecirani namještaj umetnite u priključak ručnog usisavača, tako da dobro pristaje. (slika 5)

Napomena: Na ručni usisavač možete priključiti i druge dodatke kao što su: usisna mlaznica za kutove i pukotine, mekana četka i četka za madrace, postupak postavljanja je isti kao i za usisnu mlaznicu za tapecirani namještaj.

## Pohranjivanje pribora na stanici za punjenje

Stanicu za punjenje postavite na čist zid, nemojte je postavljati na zidove gdje bi lako mogla doći u dodir s vodom, kao npr. u kuhinji. Nakon što je stanica za punjenje na mjestu, možete ispustiti i pohraniti dodatke na njoj. (Slike 6 i 7)

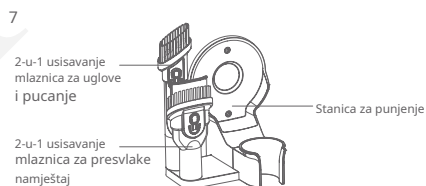
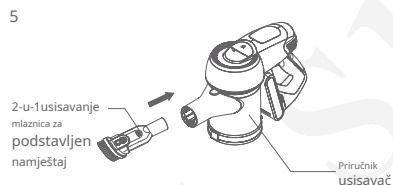

## Korištenje usisavača

### Punjenje

Upozorenje: Prilikom prve uporabe uređaja baterija nije do kraja napunjena, stoga je potrebno uređaj staviti na stanicu za punjenje ili izvaditi bateriju i napuniti je.

Uređaj možete koristiti kada je baterija potpuno napunjena. (Slike 8-1 i 2)

Punite usisavač kada je baterija prazna. U slučaju niskog napona, usisavač će se automatski isključiti radi zaštite baterije.

Za punjenje možete izvaditi bateriju i napuniti je pomoću strujnog adaptera (Slika 8-1) ili postaviti uređaj na stanicu za punjenje (Slika 8-2) a svjetlo indikatora punjenja svijetli crveno, što znači da se usisavač puni.

Upozorenje: potpuno napunite bateriju prije prve uporabe i potpuno je ispraznite prije ponovnog punjenja kako biste produžili vijek trajanja baterije.

Usisavač Jimmy JV53 puni se oko 4-5 sati. Kada indikator punjenja na ručnom usisavaču promijeni boju iz crvene u zelenu, to znači da je usisavač potpuno napunjen. Za bolji učinak punjenja preporuča se nastaviti s punjenjem još pola do sat vremena. Kada je punjenje završeno, isključite adapter za napajanje. (slika 9)

### Korištenje ručnog usisavača

Izvadite ručni usisavač iz stanice za punjenje i pritisnite tipku za uključivanje/isključivanje kako biste uključili ili isključili usisavač. Zasljetlit će zelena indikatorska lampica. Postavljen je normalni način usisavanja, za jače usisavanje pritisnite tipku za podešavanje brzine kojom se jednostavno možete prebacivati između jače i slabije razine usisavanja. (slika 10)

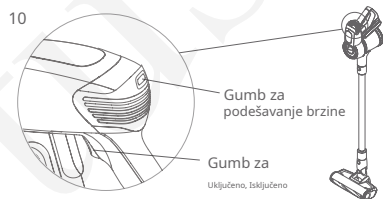
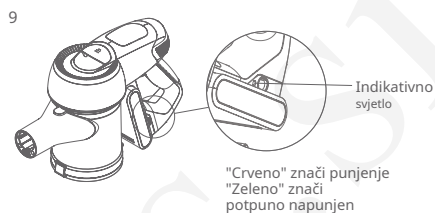
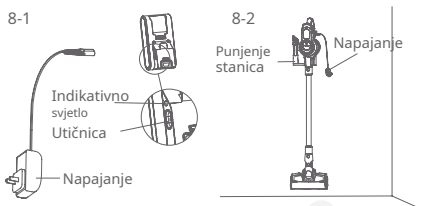

## Korištenje električne četke za pod

Električnom četkom za pod možete čistiti tepihe, parket, laminat ili pločice. (slika 11)

Upozorenje: Ako se veliki predmet ili velika količina dlaci zaglavi u četki tijekom rada, ili ako se dječja ruka slučajno umetne u to, četka će prestati raditi radi sigurnosti i kako bi se spriječilo oštećenje motora četke za pod.

11-1

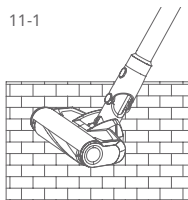

11-2

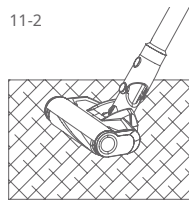

## Korištenje dodataka

2-u-1 mlaznica za tapecirani namještaj: pogodna za čišćenje grinja na krevetima, sofama i drugom tapeciranom namještaju. (slika 12)

2-u-1 mlaznica za kutove i pukotine: pogodna za čišćenje kutova, pukotina i drugih teško dostupnih mjesta. (slika 13)

Mekana četka: pogodna za čišćenje osjetljivog namještaja kao što su police za knjige i umjetnička djela. (slika 14)

Električna četka za madrac: Posebno dizajnirana za sofe i madrace, može ukloniti grinje i bakterije koje se skrivaju u sofama i madracima. (slika 15)

12

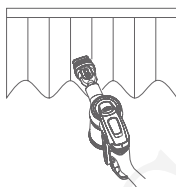

13

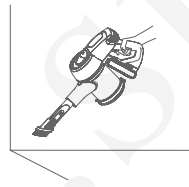

14

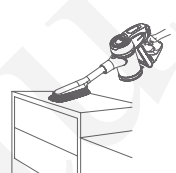

15

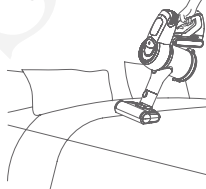

## Čišćenje i izmjena dijelova

Upozorenje:

1. HEPA filter dostupan je kod vašeg prodavača.

2. Preporuča se da spremnik za prašinu nakon svake upotrebe počistiti. Kada je posuda za prašinu puna ili je HEPA filter začepljen, očistite ih i zamijenite filter ako je potrebno. Nakon dugotrajnog korištenja dlake se mogu zapetljati u četku za pod, stoga je redovito čistite kako bi usisavanje bilo učinkovitije.

16

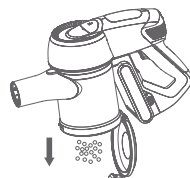
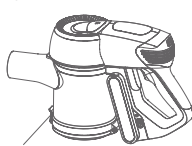

Spremnik za prašinu  
Uključeno, isključeno

## Čišćenje spremnika za prašinu i filtra

### Čišćenje spremnika za prašinu

Pritisnite gumb za otpuštanje kako biste otresli prašinu koja se nakupila u spremniku. (slika 16)  
Čvrsto pritisnite gumb za otpuštanje, jednom rukom čvrsto držite usisavač, a drugom rukom okrenite spremnik za prašinu u smjeru prikazanom na slici, izvadite ga i očistite. (slika 17)

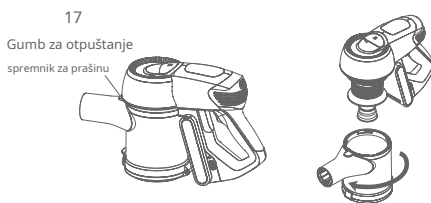

## Čišćenje filtera

Držite usisavač i izvucite HEPA filter kao što je prikazano na slici, zatim uklonite komponente dvostrukog ciklonskog sustava i izložite ih. (slika 18)

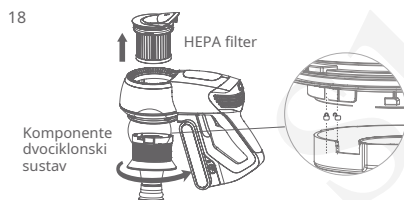

Pričvrstite HEPA filter, okrenite poklopac u smjeru prikazanom na slici, odvojite filter od poklopca i očistite ga. Nakon što je filter čist i suh, ponovno sastavite komponente. (slike 19 i 20)



Upozorenje: HEPA filter mora biti potpuno suh prije ponovnog postavljanja.

## Čišćenje električne četke

1. Pritisnite gumb za otpuštanje četke i izvucite bočni poklopac četke.
2. Izvucite jednu stranu četke u smjeru prikazanom na slici, zatim je potpuno izvucite i očistite.
3. Nakon što ste očistili četku, ponovno je postavite. (slika 21)

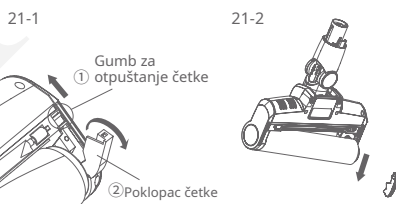



## Spremanje usisavača

### Rastavljanje električne četke za pod i metalne cijevi

Za uklanjanje električne četke za pod prilikom spremanja ili čišćenja usisavača, pritisnite gumb za otpuštanje četke za pod i izvucite metalnu cijev. (slika 22)

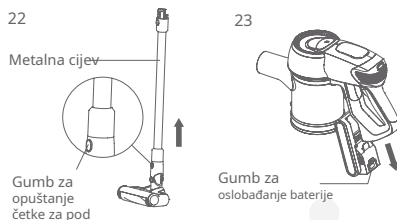

### Vađenje baterije

Pritisnite gumb za otpuštanje baterije i izvadite je. Stavite bateriju u plastičnu vrećicu i čuvajte je na suhom mjestu. (slika 23)

### Rastavljanje ručnog usisavača i metalne cijevi

Držite ručni usisavač, pritisnite gumb za otpuštanje na metalnoj cijevi i izvucite ga. (slika 24)

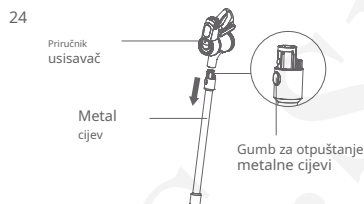

### Pohrana uređaja

Ako uređaj nećete koristiti dulje vrijeme, izvadite bateriju. Čuvajte uređaj na hladnom i suhom mjestu i ne izlažite ga izravnoj sunčevoj svjetlosti ili vlazi.

## Sigurnosna upozorenja

Ovaj usisavač namijenjen je za kućnu upotrebu. Nemojte ga koristiti u komercijalne ili druge svrhe.

Prije uporabe pažljivo pročitajte upute za uporabu i sačuvajte ih za buduću uporabu.

Ne stavljajte usisavač blizu vatre ili drugih uređaja s visokom temperaturom.

Nemojte koristiti ili čuvati uređaj u izuzetno lošim uvjetima, kao što su ekstremne temperature. Preporuča se korištenje uređaja u zatvorenom prostoru na temperaturama između 5°C i 40°C. Čuvajte uređaj na suhom mjestu i ne izlažite ga izravnoj sunčevoj svjetlosti.

Prije prve uporabe uređaja ili nakon što ga niste koristili dulje vrijeme, potpuno napunite bateriju.

Prije uporabe usisavača, provjerite je li četka postavljena, inače bi motor mogao biti blokirani, što može uzrokovati pregrijavanje.

Ne koristite usisavač za usisavanje deterdženata, ulja, staklene šljake, igala, pepela cigareta, mokre prašine, vode, šibica itd.

Ne koristite usisavač za usisavanje sitnih čestica poput cementa, gipsane prašine, zidne prašine ili velikih predmeta poput papirnatih kuglica jer bi se u protivnom motor mogao blokirati ili pregrijati.

Pazite da ne blokirate dovod zraka ili četku, jer to može uzrokovati kvar motora.

Nemojte izlijevati niti prskati vodu ili druge tekućine po uređaju kako biste izbjegli kratki spoj i pregrijavanje uređaja.

Ako četka ne radi, provjerite jesu li se u nju upetljale dlake ili druga duga vlakna.

Redovito čistite četku.

Kada ne koristite uređaj dulje vrijeme, provjerite je li baterija potpuno napunjena prije skladištenja i punite uređaj svaka tri mjeseca.

Prilikom čišćenja ili popravka uređaja isključite napajanje. Kada spajate ili odspajate napajanje, držite napajanje i ne povlačite kabel.

Koristite suhu krpu za čišćenje uređaja. Tekućine poput benzina, alkohola ili razrjeđivača laka mogu uzrokovati pucanje ili blijedeće boje i ne smiju se koristiti.

Ako uređaj ne radi nakon što ste u potpunosti napunili bateriju, morate ga dati na pregled i popravak u ovlaštenu servis. Nemojte sami rastavljati uređaj.

Kada odlažete uređaj, pritisnite gumb za otpuštanje baterije, izvadite bateriju i provjerite je li uređaj isključen iz struje i pravilno se njime rukuje. Ne bacajte uređaj u vatru, vodu ili zemlju.

Ako baterija iscuri i tekućina dođe u dodir s kožom ili odjećom, temeljito operite vodom. Ako osjetite nelagodu, odmah potražite liječničku pomoć.

Nemojte koristiti neoriginalne baterije kako biste izbjegli kvarove uređaja i sigurnosne probleme.

Ne koristite usisavač za usisavanje predmeta koji bi se mogli zaglaviti, kao što su: plastične vrećice, omoti od slatkiša i veliki komadi papira, jer to može utjecati na rad usisavača ili čak uzrokovati kvar. Redovito čistite strane predmete na četki za pod kako bi četka normalno radila. Reciklirajte odbačenu bateriju na siguran način, nemojte je bacati u kućni otpad.

## Rješavanje problema

Prije slanja uređaja u ovlaštenu servisnu centar, provjerite popis za rješavanje problema u nastavku.

Problem	Mogući uzrok	Rješenje
Motor ne radi	Baterija nema snage	Napunite usisavač
Motor ne radi	Metalna cijev, el. četku za pod ili baterija nije pravilno postavljena	Provjerite jesu li dodaci ispravno instalirani
Loše usisavanje	Spremnik za prašinu je pun	Ispraznite spremnik za prašinu
Loše usisavanje	HEPA filter je blokiran prašinom	Očistite ili zamijenite HEPA filter
Loše usisavanje	Začepljena cijev ili četka	Očistite četku za pod
Indikator punjenja ne svijetli crveno tijekom punjenja	Baterija nije dobra instaliran	Ponovno instalirajte bateriju
Kratko vrijeme usisavanje	Baterija nije potpuno napunjena	Slijedite upute i bateriju potpuno napuniti
Kratko vrijeme usisavanje	Stari akumulator	Zamijenite bateriju

Upozorenje: Ako postoji bilo koji drugi kvar koji zahtijeva profesionalne alate, uređaj mora popraviti ili zamijeniti ovlaštenu servisnu kako bi se izbjegla opasnost.

## Specifikacije proizvoda

### tehnički parametri

Model	JV53
Nazivni napon	21,6 V <sup>---</sup>
nazivna snaga	425 W
Ulazni napon napajanja	100-240V~50/60Hz 0,5A
Izlazni napon napajanja	25V <sup>---</sup> 600mA
Model električne četke za pod	T-EB110
Nazivna električna snaga četke za pod	30W
Model električne četke za madrac	T-CS6.0
Nazivna električna snaga četke za madrac	5W
Kapacitet baterije	2500 mAh
Vrijeme punjenja	4-5 sati

### Električni dijagram krug

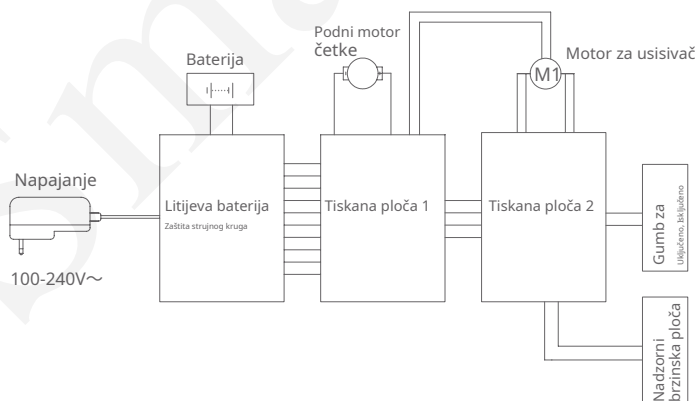

## Podaci o proizvođaču

Proizvođač	Kingclean Electric Co., Ltd
Adresa	No.1 Xiangyang Road, Suzhou New District, Jiangsu Province 215009, Kina

## Odložiti ga

Odložite uređaj, pribor i ambalažu u odgovarajuće spremnike za ekološki prihvatljivo recikliranje.



Ne bacajte uređaj u kućni otpad!

## Za zemlje EU:

Sukladno europskoj direktivi 2012/19/EU o otpadu od električne i elektroničke opreme i direktivi 2006/66/EC o baterijama i akumulatorima, uređaje koji se više ne koriste te oštećene ili iskorištene baterije potrebno je odvojeno prikupiti i odložiti, od njih na ekološki prihvatljiv način.

## baterije:

Ugrađene baterije smiju uklanjati samo ovlaštene osobe.

Otvaranje kućišta može oštetiti ili uništiti uređaj.

Nemojte odlagati baterije u kućni otpad niti ih bacati u vatru ili vodu. Ako je moguće, baterije treba odložiti, prikupiti i reciklirati na ekološki prihvatljiv način.

**Zadržavamo pravo izmjena bez prethodne najave.**

## Informacije o jamstvu

Prodavatelj Vam nudi jamstvo u trajanju od 1 (jedne) godine ili 2 (dvije) godine (u slučaju da kupac kupi dodatnih godinu dana prilikom narudžbe proizvoda), koje stupa na snagu danom prodaje krajnjem kupcu. Jamstvo se odnosi samo na greške u materijalu ili proizvodnji.

Jamstvo **Ne** odnosi se na:

- za normalno trošenje
- nepravilna uporaba proizvoda, npr.: preopterećenje proizvoda, uporaba neodobrenog pribora...
- uporaba i oštećenja uzrokovana vanjskim utjecajem
- štete uzrokovane neprimjenom uputa, npr. spajanje s neprikladnim punjačem ili neispravna ugradnja dijelova
- potpuno rastavljen uređaj

## Izjava o sukladnosti

Kingclean Electric Co., Ltd. izjavljuje da je ovaj uređaj u skladu s RED Directive 2014/53/EU.