

Električni skuter Navee V50



Skenirajte kodo QR za dostop do elektronskih uporabniških priročnikov

Prolinx Global LTD27 Old Gloucester Street London, WC1N 3AX, U K Prolinx GmbH Brehmstr. 56, 40239, Duesseldorf Nemčija

Za več informacij in poprodajno podporo nas kontaktirajte preko service@navee.tech /

www.naveetech.com

Proizvajalec: Brightway Innovation Intelligent Technology (Suzhou) Co., Ltd.

Naslov: Stavba A2, Shangjinwan Headquarters Economic Park, No.2288, Wuzhong Avenue, Wuzhong Economic Development Zone, Suzhou Jiangsu PR China

Izdelano na Kitajskem

Originalna navodila
NKT2211-A25-EU-A00

Ta koda QR je edinstvena za vaš skuter in jo najdete tudi na nalepkah na nadzorni plošči in na desni strani krova. Uporablja se za povezavo skuterja z aplikacijo Mi Home/Xiaomi Home in vsebuje pomembne informacije o aktiviranju vašega skuterja. Prosimo, shranite to kodo na varno.

Predložene slike so samo za referenco, prosimo, da pred uporabo preberete navodila za uporabo izdelka.

VSEBINA PAKETA:

1x električni skuter, 1x uporabniški priročnik, 1x polnilnik baterij, 1x podaljšek, 1x imbus ključ, 1x držalo AirTag



User manual

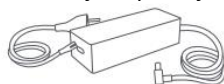

Battery Charger



Extension Nozzle



Allen Key



AirTag holder

1. Krmilo
2. Skuter
3. Zavorna ročica
4. Zvonec
5. Sprednji reflektor
6. Žaromet
7. Vzvod za hitro sprostitev
8. Varnostna ključavnica stebila
9. Kolesni motor
10. Ročica za zvonec/zaponka
11. Nadzorna plošča
12. Gumb za prižig
13. Pospeševalnik
14. Varnostna ključavnica
15. Vzvod za hitro sprostitev
16. Krov
17. Zaponka
18. Zadnja luč in zadnji odsevnik
19. Disk zavora
20. Stranski odsevnik
21. Predal za baterije
22. Stojalo
23. Vhod za polnjenje

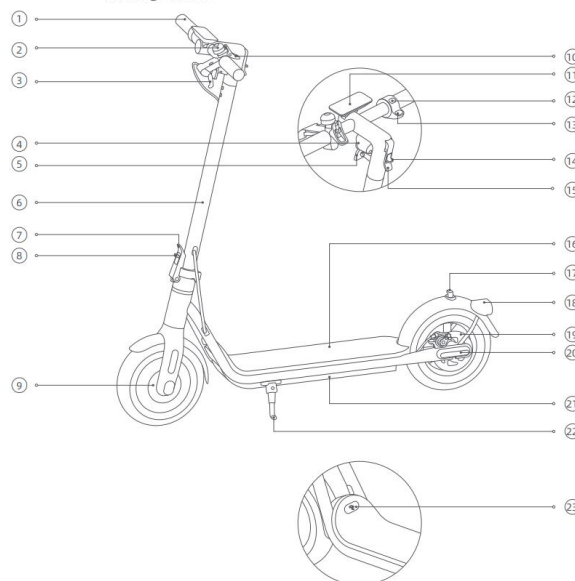

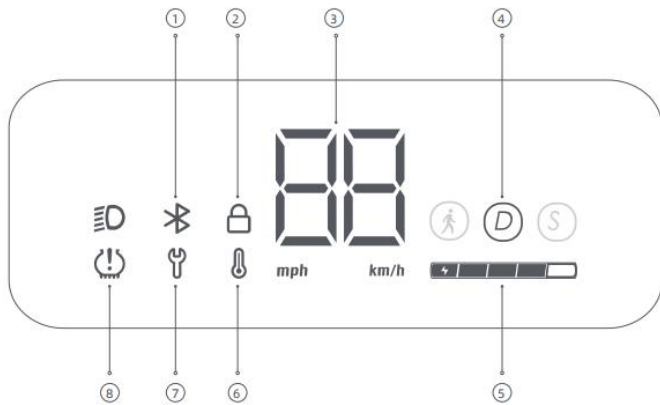

NADZORNA PLOŠČA:

1. Bluetooth: ikona Bluetooth je vedno vklopljena, kar pomeni, da je bil skuter uspešno povezan z mobilno napravo.
2. Zaklepanje: Ko ikona zasveti, pomeni, da je skuter zaklenjen. Skuter lahko zaklenete/odklenete prek aplikacije Mi Home/Xiaomi Home.
3. Merilnik hitrosti: prikazuje trenutno hitrost, ko skuter deluje. Ko ima skuter težave, prikaže kodo napake. Ko se skuter polni, prikazuje trenutno raven baterije.

4. Načini vožnje: [WALKING MAN] je za način hoje, njegova največja hitrost pa je 6 km/h. D je za standardni način. S je za športni način.
5. Raven baterije: Moč baterije je prikazana s 5 črticami, od katerih vsaka predstavlja približno 20 % polne baterije
6. Opozorilo glede temperature: Če je temperatura baterije previsoka ali prenizka, bo ikona termometra vklopljena. Uporabite ali napolnite skuter, ko se temperatura akumulatorja vrne v normalno območje delovanja.
7. Obvestilo o napaki: Ko je ikona ključa rdeča, to pomeni, da ima skuter napako.
8. Polnjenje: Ko je ikona za polnjenje vklopljena, to pomeni, da je čas za vzdrževanje pnevmatik. Nasveti: Po vzdrževanju sledite navodilom v aplikaciji APP ali hkrati pritisnite tipko za zavoro in vklop, da izklopite opomnik za napihnenost na armaturni plošči.

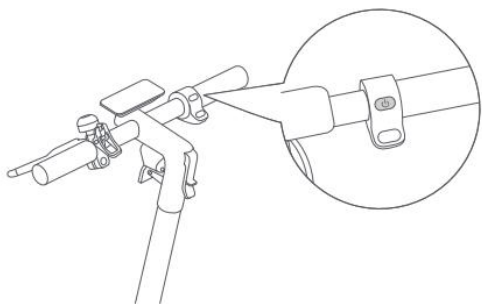

GUMB ZA PRIŽIG

Pritisnite gumb, da vklopite skuter, in držite gumb 2 do 3 sekunde, da izklopite skuter. Ko je skuter vklopljen, pritisnite enkrat, da vklopite/izklopite žaromet in zadnjo luč, in pritisnite dvakrat, da spremenite načine vožnje.

Opomba: skuter se bo samodejno izklopil, ko preide v stanje pripravljenosti za več kot 10 minut. Način pripravljenosti pomeni, da se skuter polni ali ni zaklenjen, ko je vklopljen in ne teče.

MONTAŽA

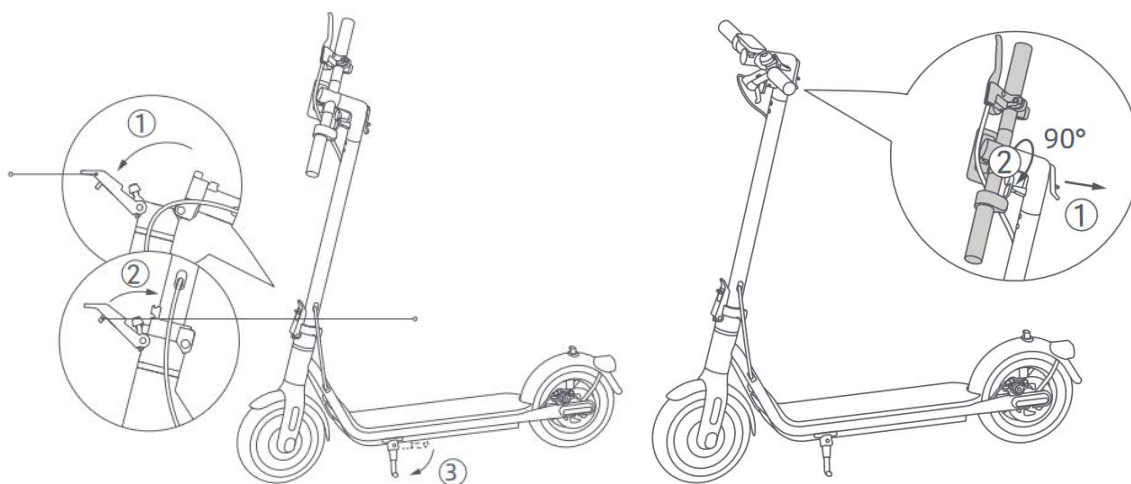

1 vzvod za hitro sprostitev

2 Varnostna ključavnica

Postavite navpični steber v popolnoma pokončen položaj, dvignite varnostno ključavnico in močno potisnite zložljivi ključ navznoter. Nato odprite stojalo.

Pritisnite varnostno ključavnico in izvlecite ročico za hitro sprostitev. Nato obrnite krmilo za 90° v nasprotni smeri urnega kazalca in potisnite ročico za hitro sprostitev navznoter.

Namestite nosilec AirTag: Namig: AirTag morate kupiti posebej.

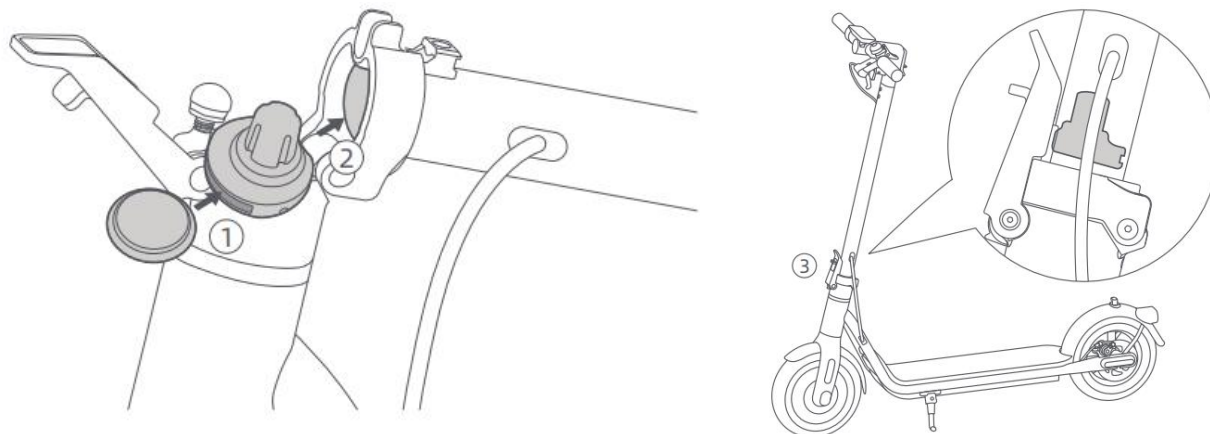

Prednaložite AirTag v nosilec AirTag v skladu s slikami.

Primite drog, pritisnite varnostno ključavnico, izvlecite ročico za hitro sprostitev, zložite drog in vstavite držalo AirTag v podstavek.

Postavite navpični steber v popolnoma pokončen položaj, dvignite varnostno ključavnico in močno potisnite zložljivi ključ navznoter.

Polnjenje



1 Odprite pokrov VHODA za polnjenje.

2 Polnilnik baterij priključite v polnilna vrata.

3 Po polnjenju izvlecite vtič in tesno zaprite pokrov polnilnih vrat.

Skuter je popolnoma napolnjen, ko lučka LED na polnilniku baterij spremeni barvo iz rdeče v zeleno.



OPOZORILO!

Uporabljajte samo originalni polnilnik baterij, da preprečite morebitno poškodbo ali požar. Ne polnite, če sta polnilna vrata ali napajalni kabel mokra. Če je baterija poškodovana ali prepojena z vodo, je prepovedano polniti ali nadaljevati z uporabo baterije



Ko je skuter izklopljen približno en mesec in je raven baterije skuterja nižja od 30 %, bo skuter prešel v način mirovanja. V tem primeru skuterja ni mogoče vklopiti. Za izhod iz načina mirovanja polnite skuter približno tri sekunde, da aktivirate baterijo.

Povežite se z aplikacijo Mi Home/Xiaomi Home

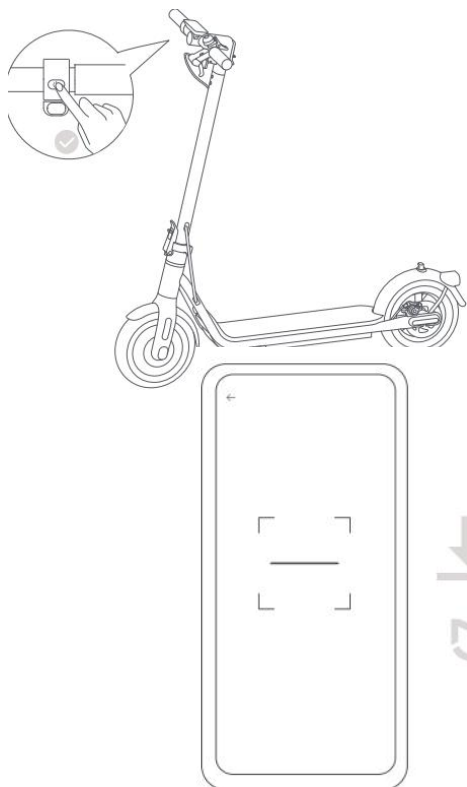

Za vašo varnost bo skuter ob vklopu piskal in je omejen na 10 km/h, preden se aktivira. Ko skiro uporabite prvič, ga morate aktivirati prek aplikacije Mi Home/Xiaomi Home. Ko je skuter aktiviran, bo piskanje prenehalo in omejitev hitrosti bo preklicana.

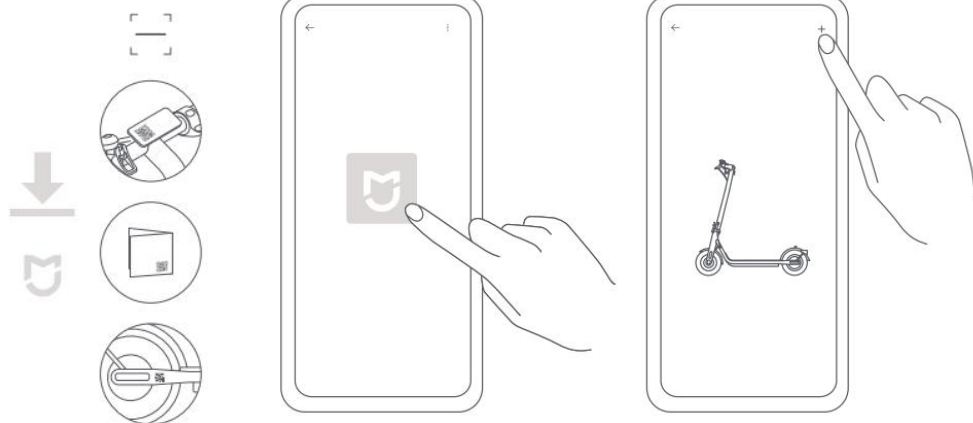

1 Skenirajte kodo QR na skiroju, ki se nahaja na desni strani vznožja ali na zadnji platnici uporabniškega priročnika, da prenesete aplikacijo Mi Home APP. Opomba: koda QR je edinstvena za vaš skuter, zato jo shranite na varno.

2 Odprite aplikacijo Mi Home/Xiaomi Home. Tapnite »+« v zgornjem desnem kotu in odprite »Skeniraj«, da optično preberete kodo QR ponovno. Nato sledite navodilom v aplikaciji, da dodate skuter.

Opombe:

- Pri povezovanju skuterja z aplikacijo Mi Home/Xiaomi Home postavite telefon na skuter kot čim bližje, da se prepričate, da je znotraj učinkovitega dosega Bluetooth.
- Če spremenite račun, najprej izbrišite skuter iz računa, s katerim je seznanjen, nato pa ga znova povežite skuter z aplikacijo Mi Home/Xiaomi Home.

Ponastavite Bluetooth

Prepričajte se, da je skuter vklopljen. Stisnite zavorno ročico in 5-krat pritisnite gumb za vklop za ponastavitev. Ko skuter zapiska, je bil uspešno ponastavljen.

Obnovi tovarniške nastavitve

Prepričajte se, da je skuter vklopljen. Stisnite zavorno ročico in istočasno pritisnite in držite gumb za vklop 7 sekund. Ko zaslišite pisk, je bil skuter ponastavljen na tovarniške nastavitve. Ta postopek bo popolnoma izbrisal podatke, shranjene v skuterju, nadaljujte previdno.

Opomba: Skuterja ni mogoče povrniti na tovarniške nastavitve med vožnjo ali ko je zaklenjen.

Kako voziti

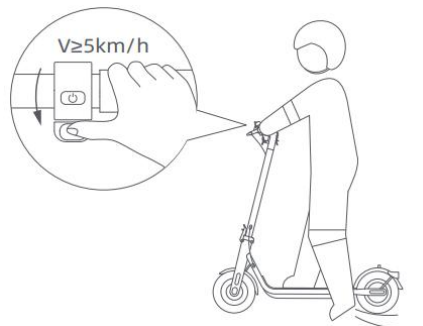

Pred vsako vožnjo preverite stanje vašega skuterja, vključno z zmogljivostjo pnevmatik in preostalim nivojem baterije in stanje karoserije skuterja ter se prepričajte, da noben del ni zrahljan ali poškodovan.

Prosimo, da pred vožnjo ves čas nosite čelado, ščitnike za kolena, komolce in drugo zaščitno opremo.

Zagon in pospeševanje: Z eno nogo stopite na krov, drugo pa počasi odrinite ob tla. Ko skuter začne drseti, postavite obe nogi na krov in nežno pritisnite plin. Nasveti: Zaradi vaše varnosti med vožnjo se motor ne bo

zagnal, dokler hitrost ne doseže 5 km/h.

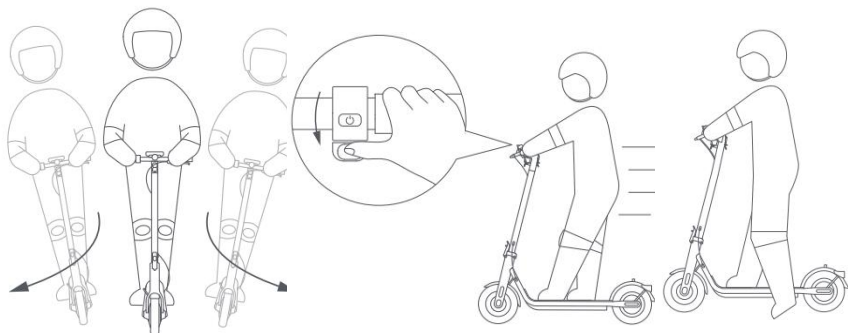

Krmiljenje: med obračanjem nagnite telo v smer krmiljenja in počasi obračajte krmilo.

Zmanjševanje hitrosti, zaviranje in parkiranje: za upočasnitev spustite pedal za plin, za nenadno zaviranje pa stisnite zavorno ročico. Ko skuter upočasni ali se ustavi, postavite eno nogo na tla, da stopite s skuterja. Ko parkirate skuter, odložite stojalo.

Da preprečite, da bi drugi uporabljali skuter

brez vašega dovoljenja, lahko skuter zaklenete, ko je parkiran.

Zakleni/odkleni svoj skuter

Ko je skuter zaklenjen, je motor zaklenjen in vse ikone na nadzorni plošči bodo samodejno ugasnile, razen ikone Bluetooth in ikone ključavnice. Če skuter preseže doseg povezave Bluetooth, bo povezava Bluetooth prekinjena in njegova ikona bo ugasnila.

Ko je skuter zaklenjen v aplikaciji, bo motor zaklenjen in gumb za vklop ne bo deloval. Če je skuter premaknjen na silo, njegovo sprednje kolo se ne more normalno premikati in bo imel kotalni upor skupaj z zvočnim alarmom in vibriranjem na telefonu. Ta funkcija ne more preprečiti skuterja zaščititi svoj skuter pred krajo. Skuter se samodejno izklopi po 24 urah po zaklepanju in ostane zaklenjen, ko ga ponovno vklopite. Če želite odkleniti skuter, tapnite »Odkleni« v aplikaciji. Zaklepanje skuterja bo porabilo moč skuterja, zato to funkcijo uporabljajte pametno.

Opomba: Telefon bo vibriral le, če je odprta stran skuterja v aplikaciji Mi Home/Xiaomi Home.

Previdnostni ukrepi:

Opomba: Pred uporabo izdelka natančno preberite in upoštevajte naslednje pomembne varnostne informacije.

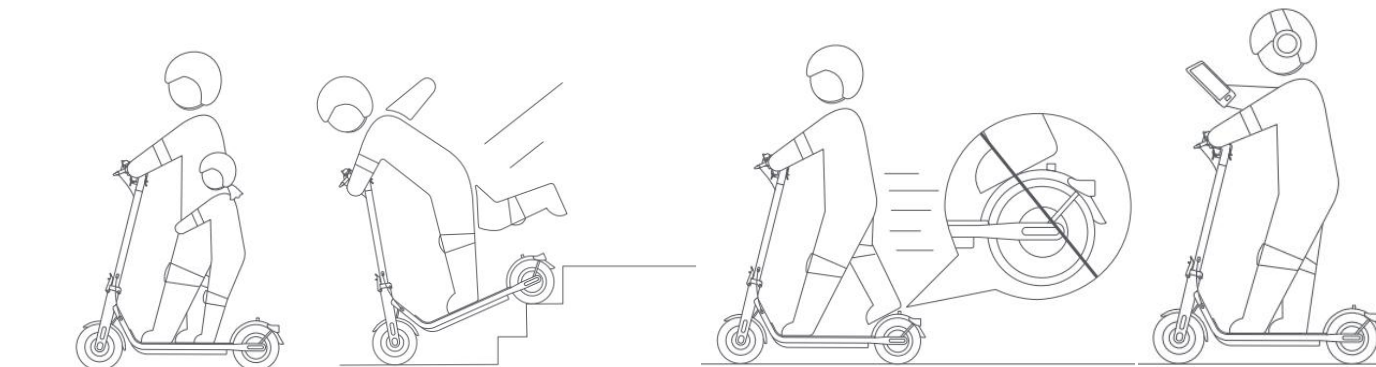

Ta izdelek lahko uporablja samo ena oseba, ne nosite drugih hkrati.

Ne poskušajte se voziti po stopnicah navzgor ali navzdol, niti ne poskušajte preskakovati ovir.

Ne držite nog na zadnjem blatniku.

Med upravljanjem skuterja ne uporabljajte mobilnega telefona ali nosite slušalk.

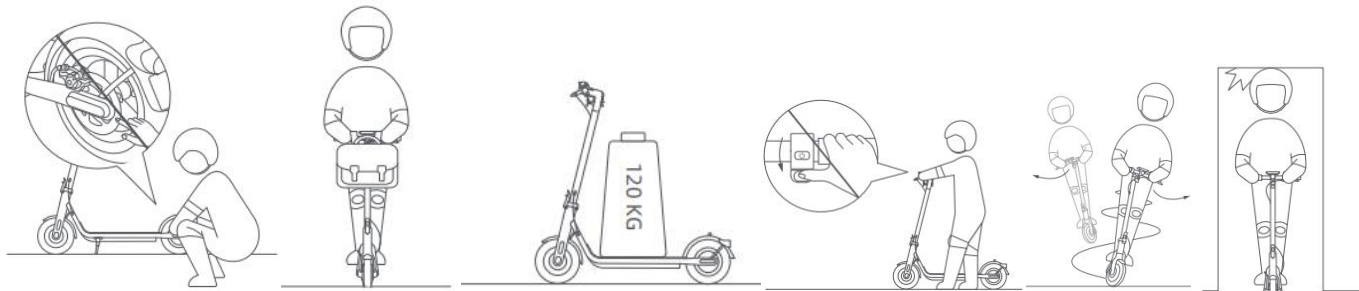

Ne dotikajte se kolutne zavore.

Ne obešajte torb ali drugih težkih stvari na krmilo.

Izdelka ne uporabljajte nad največjo obremenitvijo (120 kg), ki jo določa ta izdelek.

Ne pritiskajte na plin, ko hodite ob skuterju.

Ne spreminjajte nenadoma smeri krmiljenja pri visoki hitrosti.

Izogibajte se udarcem z glavo v podboje vrat, dvigala in druge ovire nad glavo

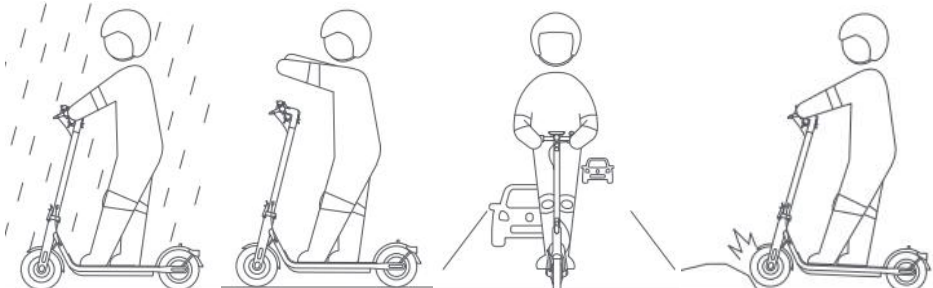

Prosimo, da ne vozite v slabem vremenu, kot je dež, sneg, megla, toča, in ko je cesta spolzka ali poledenela. Če na poti naletite na zgoraj navedene situacije, ne naredite nujnega odmora. Ohranjajte razdaljo in upočasnite, da izstopite. S skuterjem lahko hodite peš ali ga zložite za prevoz.

Med vožnjo ne izvajajte nevarnih dejanj, kot je vožnja z eno nogo ali eno roko. Poskrbite, da bodo obe nogi in roke na električnem skiroju.

Če lokalni zakoni ne določajo drugače, je vožnja po javnih cestah, avtocestah in hitrih cestah prepovedana in nezakonita.

V primeru neravnih cest ali drugih slabih cestnih razmer pravočasno upočasnite in vozite previdno, upočasnite ali izstopite iz vozila.

Skuter je poseben jahalni izdelek. Poskusite se voziti po ravnih cestah brez lukenj.

Zlaganje, postavljanje in nošenje

- Zlaganje

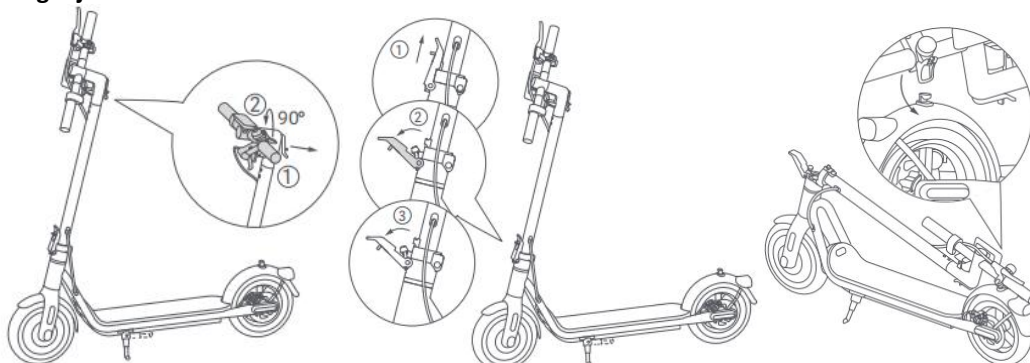

Skuter MORATE izklopiti, preden ga zložite. Držite krmilo, pritisnite varnostno ključavnico in izvlecite ročico za hitro sprostitev. Nato obrnite krmilo za 90° v smeri urinega kazalca in potisnite ročico za hitro sprostitev navznoter.

Primate drog, pritisnite varnostno ključavnico, izvlecite ročico za hitro sprostitev, nato zložite drog. Poravnajte zaponko s kavljem in ju pritrdite skupaj

- Postavljanje:

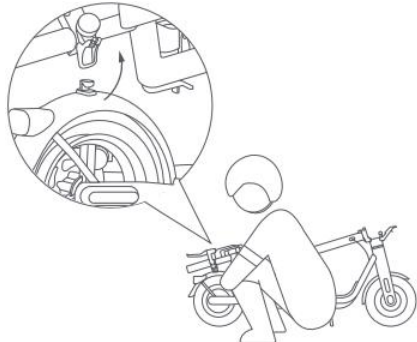

Povlecite zaponko navzgor, da jo sprostite iz kljuke. Držite drog navzgor, nato dvignite varnostno ključavnico in potisnite ročico za hitro sprostitev navznoter do konca.

- Nošenje:

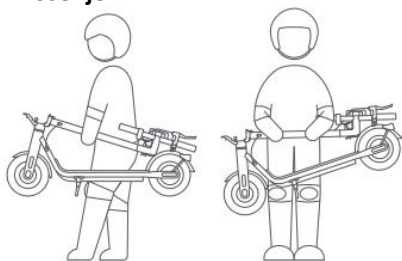

Za prenašanje držite steblo z eno ali obema rokama.

Varnostni nasveti: Ko dvigujete drog skuterja, NIKOLI ne postavljajte rok med sklepe, ker lahko povzročite resne poškodbe.

Napihnite pnevmatiko:

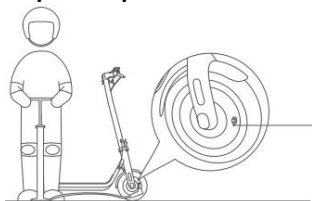

(pokrovček ventila)

Vsak mesec preverite tlak v pnevmatikah in jih napolnite, če so prenizke. Priporočen tlak v pnevmatikah je 45-50 psi.

Prilagodite kolutno zavoro

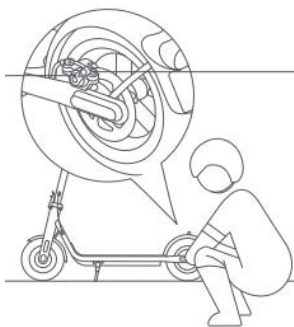

(Ročica kolutne zavore)

(prilagoditveni vijak)

Orodje: imbus ključ 4 mm (orodje mora pripraviti uporabnik).

Pred nastavljanjem se prepričajte, da je skuter izklopljen in da se ne polni. Med prilagajanjem povlecite konec zavornega kabla, da bo kabel napet.

Opomba: Če je zavora premočna, z orodjem odvijte vijak tako, da ga zavrtite v nasprotni smeri urinega kazalca, potegnite nihalno ročico kolutne zavore navzven in nato privijte vijak. Če je zavora preveč ohlapna, z orodjem odvijte vijak tako, da ga zavrtite v nasprotni smeri urinega kazalca, potisnite zibalno ročico kolutne zavore naprej in nato privijte vijak.



Ostri robovi



Vroča površina



Ne razstavljajte. Nevarnost zmečkanin



Pazi na svojo roko

