

JIMMY

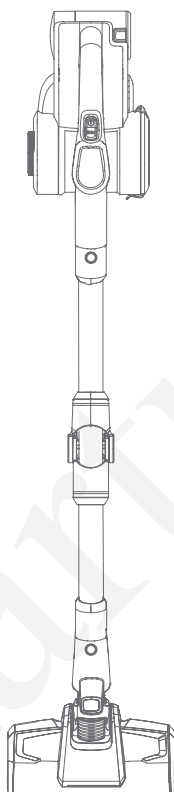

H9 Flex

Uporabniški priročnik	Sesalnik
-----------------------	----------

Vsebina

Slovenščina	2
Polski	15
Deutsch	28
Français	42
Italiano	55
Español	68
русский язык	81

Smartus.si

Deli sesalnika

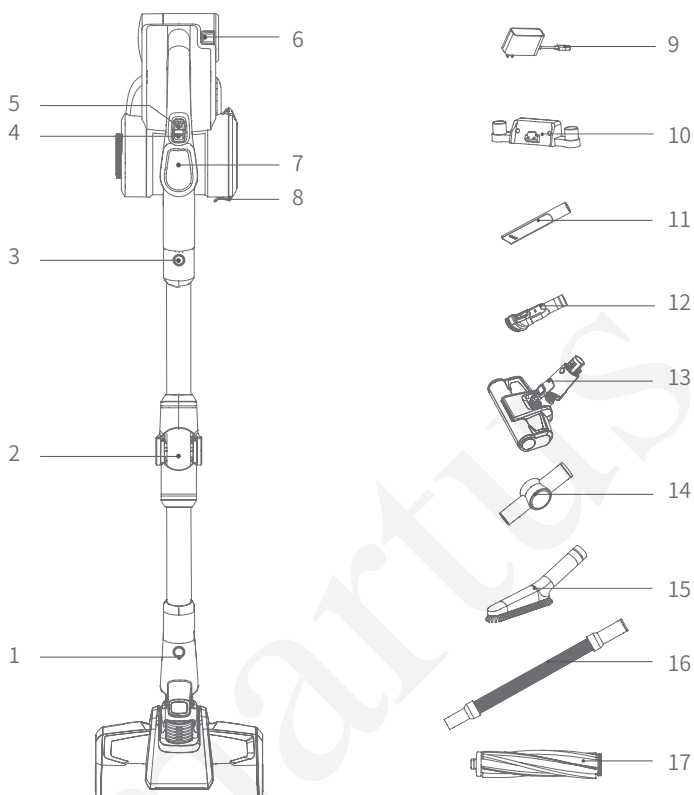

1. Gumb za sprostitvev glavne krtače
3. Gumb za sprostitvev cevi
5. Gumb za nastavitvev hitrosti
7. LED zaslon
9. Polnilec
11. Ozka sesalna šoba
13. Električna krtača za vzmetnice
15. Mehka krtača
17. Krtača za preproge

2. Gibljiva kovinska cev
4. Gumb za vklop/izklop
6. Gumb za sprostitvev baterije
8. Ročka za sprostitvev posode za prah
10. Nosilec za polnjenje
12. 2-v-1 sesalna šoba
14. Konektor
16. Raztegljiva cev

Vsebina paketa

Ime dela	Ročni sesalnik	Električna glavna krtača	Električna krtača za vzmetnice	Pripomoček za oblazinjene površine	Ozka sesalna šoba
Količina	1	1	1	1	1
Ime dela	Mehka krtača	Nosilec za polnjenje	Konektor	Raztegljiva cev	Gibljiva kovinska cev
Količina	1	1	1	1	1
Ime dela	Krtača za preproge	Polnilec	Vijak	Razširitvena cev	Uporabniški priročnik
Količina	1	1	2	2	1

Montaža izdelka

Povežite električno krtačo s kovinsko cevjo

Talno krtačo držite z levo roko, z desno roko pa vstavite kovinsko cev navpično v krtačo, poravnajte in pritisnite ročico, dokler se ne zasliši "klik".

Opomba: Ročaj in talna krtača morata biti poravnana v isti smeri. (Slika 1)

Ko želite glavno krtačo odstraniti, pritisnite na gumb za sprostitve krtače in jo povlecite v smeri, kot prikazuje slika.

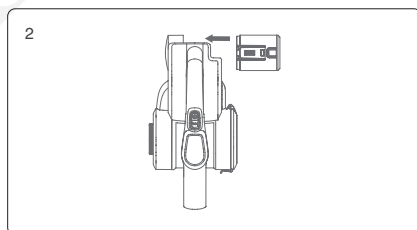
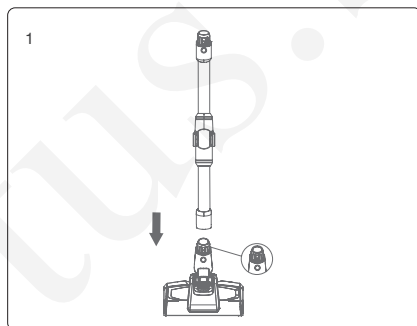

Montaža baterije in sesalnika

Montaža baterije: v eni roki držite ročni sesalnik, v drugi pa baterijo, usmerite v vodilni utor, vstavite baterijo v smeri, kot prikazuje puščica na sliki. Po namestitvi baterijo povlecite, da se prepričate, če je trdno pritrjena.

Opomba: V primeru da sesalnika ne uporabljate dlje časa, odstranite baterijo in sesalnik shranjujte v hladnem in suhem prostoru, preprečite izpostavljanje neposredni sončni svetlobi in vlagi.

Montaža kovinske cevi in sesalnika

Najprej sestavite glavno krtačo in kovinsko cev po navodilih montaže električne glavne krtače in kovinske cevi.



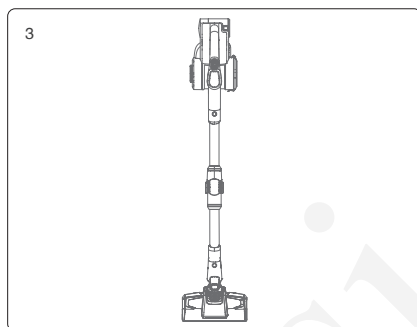



Povežite glavno krtačo, kovinsko cev in ročni sesalnik: Kovinsko cev poravnajte s cevjo sesalne glave, kot kaže puščica, in pritisnite navzgor, dokler ne zaslišite "klik".



Montaža dodatkov

Zaradi lažje uporabe je ta izdelek posebej opremljen z dodatki za ročni del sesalnika.

Sesalnik lahko povežete z različnimi pripomočki za različne namene čiščenja. Povežete jih lahko direktno ali pa preko raztegljive cevi.

Ime dela	model	H9 Flex
Električna krtača za vzmetnice		
2-v-1 sesalna šoba za oblazinjeno pohištvo		
2-v-1 ozka šoba za vogale in špranje		
Mehka krtača		
Raztegljiva cev		
Konektor		
Krtača za preproge		

Električno krtačo za vzmetnice, obe sesalni šobi in mehko krtačo priključite na sesalnik kot je prikazano na spodnjih slikah:

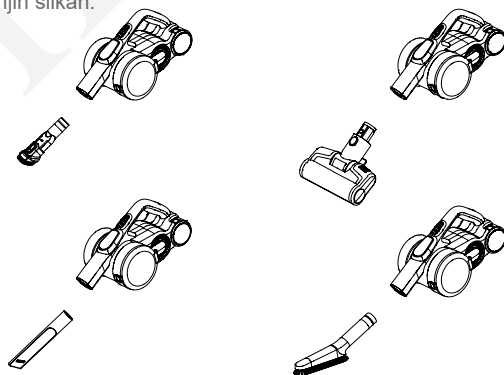

Seznam pripomočkov

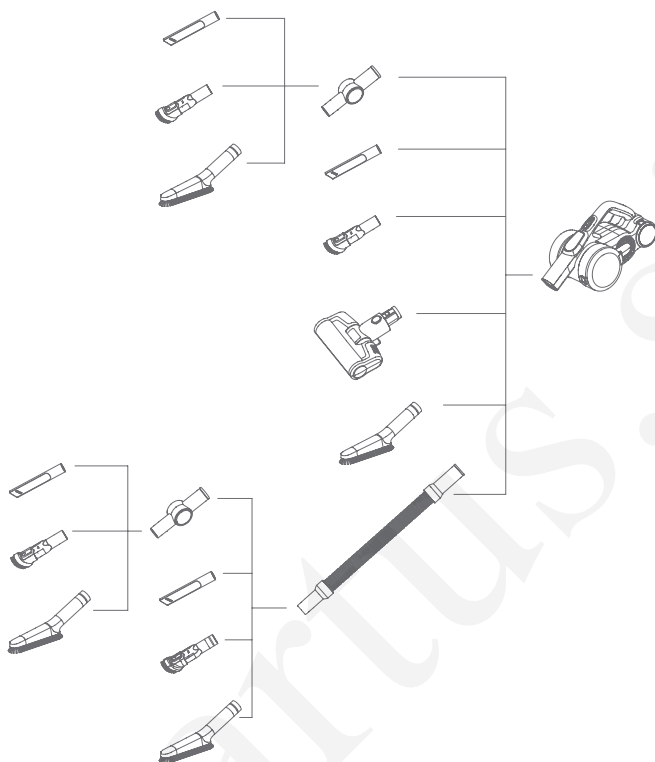

Uporaba sesalnika

Polnjenje

Opomba: Ko izdelek uporabljate prvič, baterija ni popolnoma napolnjena. Pred uporabo morate sesalnik napolniti.

Montaža nosilca za polnjenje

Sesalnik vstavite v držalo in ga pristonite ob steno, držalo pa postavite tako, da se talna glava sesalnika ne dotika tal. Odstranite ročni sesalnik, postavite raztezno cev na steno in postavite držalo v položaj raztezne cevi, nato zaklenite vijak.

Po končani montaži postavite sesalnik v držalo polnilnika, da ga napolnite ali shranite.

Opomba: Držala ne pritrjujete na steno kopalnice ali druge vlažne stene.

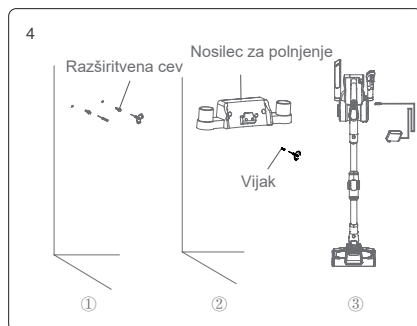

Polnjenje sesalnika

Sesalnik polnite, ko je baterija izpraznjena. V primeru nizke napetosti se bo sesalnik zaradi zaščite baterije samodejno izklopil, takrat ga napolnite. Za začetek polnjenje vstavite baterijo v napravo, priključite napajalnik v vtičnico in v sesalnik. Ko LED zaslon na sesalniku prikaže, da se odstotek baterije veča, to pomeni, da se sesalnik polni. Ko je polnjene končano, LED zaslon prikaže 100% napolnjenost baterije.

Opomba: Ko pride napolnjenost baterije pod 20% in če izdelek deluje v načinu Max, bo sesalnik samodejno prešel v način Eco. Ko se baterija izprazni, se izdelek samodejno izklopi.

Opomba: Če sesalnika dlje časa ne uporabljate, baterijo napolnite vsake tri mesece, da se izognete okvari baterije.

Ko je sesalnik napolnjen, izklopite polnilnik iz vtičnice.

Opomba: Če je napajalni kabel poškodovan, ga morajo iz varnostnih razlogov zamenjati usposobljeni strokovnjaki ali pooblaščenči serviserji.

Uporaba ročnega sesalnika in vsebina na LED zaslonu

Vzemite sesalnik iz držala za shranjevanje in pritisnite gumb za vklop/izklop, da vklopite ali ustavite sesalnik. Z gumbom Mode lahko prilagodite način delovanja. Ob vklopu naprava samodejno deluje v normalnem načinu, pritisnite še enkrat gumb za vklop, da preklopite na turbo ali max način delovanja. Med preklapljanjem načina se način prikaže na zaslonu LED.

Na sredini zaslona LED je prikazan preostali čas delovanja izdelka v trenutnem načinu. Ob spremembi načina se ustrezno spremeni tudi preostali čas delovanja.

Ko izdelek deluje v načinu Max in napolnjenost baterije pade pod 20 %, se za podaljšanje časa delovanja izdelka samodejno preklopi iz načina Max v način Eco. Ko se baterija napolni do več kot 20 %, lahko izdelek deluje v načinu Max.

Ko izdelek deluje v samodejnem načinu, prilagodi delovno moč glede na količino prahu in vrsto tal, ki jo zazna, da doseže večjo učinkovitost čiščenja. V samodejnem načinu se na zaslonu LED prikaže samodejno, ne glede na to, kako visoka je delovna moč.

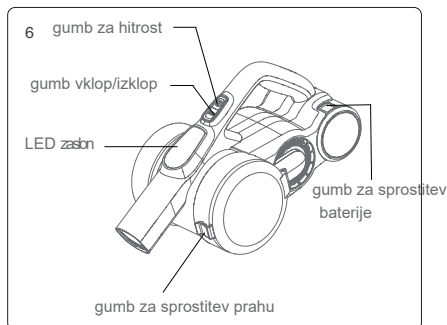
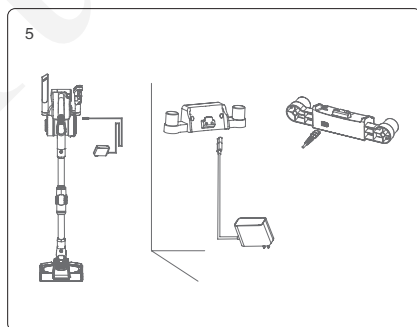

Izdelek je opremljen s senzorjem za vsebnost prahu. Na spodnjem delu zaslona LED je svetlobni trak, ki prikazuje vsebnost prahu. Ko se vsebnost prahu zmanjšuje od visoke do nizke, se rdeča barva zmanjša, modra pa poveča. Ko je kazalo popolnoma modro, je čistilna površina čista. Čistočo čistilne površine lahko vizualno prikažete prek zaslona LED.

Uporaba fleksibilne kovinske cevi
 Prilagodljiva kovinska cev ima dva načina: navpični in upogibni. Navpični način je enakovreden običajni kovinski cevi. Upogibni način se lahko uporablja za čiščenje pod mizo, posteljo itd. Ko je potreben način upogibanja, pritisnite gumb za upogibanje, kot je prikazano na sliki 8, in kovinska cev lahko doseže kot upogibanja 0-90°.

Uporaba električne talne krtače
 Električna talna krtača je primerna za čiščenje vseh vrst tal, kot so trda tla, ploščice, preproge itd. Izdelku je priložena dodatna krtača za preproge, ki jo lahko zamenjate s talno glavo za globinsko čiščenje preprog.

Opozorilo: Če se med delovanjem električne talne krtače vdihne velika količina tujih snovi ali preveč vlaken, ali celo otrok med igro stroja pomotoma vstavi roko v šobo, zaradi česar se krtačni valj nenormalno ustavi, bo električna talna glava prenehala delovati, da bi zaščitili osebno varnost in motor krtače.

Uporaba pripomočkov

2-v-1 ozka sesalna šoba: za čiščenje vogalov, špranj in drugih težko dostopnih mest

2-v-1 sesalna šoba: za čiščenje omar, okenskih polic, sedežne garniture in mize

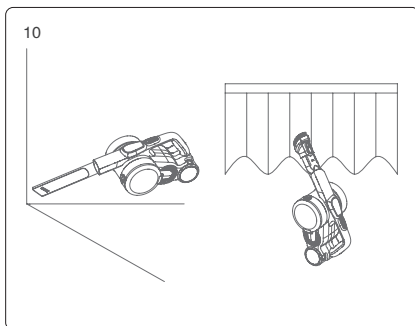
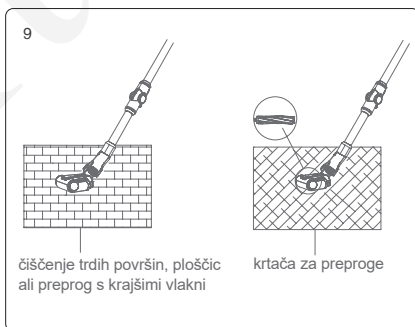
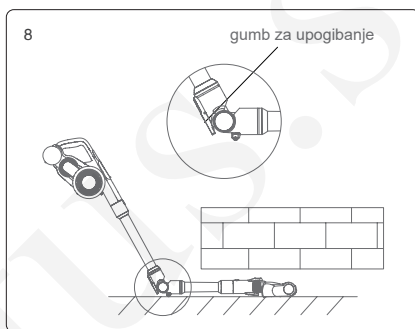
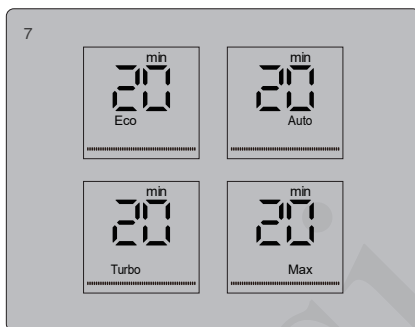

Mehka krtača: za čiščenje občutljivega pohištva, kot so knjižne police, umetniški izdelki

Fleksibilna cev: za čiščenje težko dostopnih področij

Električna krtača za vzmetnice: odstrani pršice in alergene iz sedežnih garnitur in vzmetnic

Konektor: Lahko ga povežete z ostalimi pripomočki in upognete pod različnimi koti, da očistite prah na vrhu omar

Čiščenje in menjava delov

Opombe

1. HEPA filter lahko kupite pri lokalnih distributerjih.
2. Priporočljivo je, da posodo za prah očistite po vsaki uporabi; Ko je posoda za prah polna ali HEPA filter zamašen, ju morate očistiti ali zamenjati, če je to potrebno.
3. Po dolgi uporabi se v električno krtačo lahko zapletejo lasje. Za učinkovito delovanje sesalnika jo morate pravočasno očistiti.

Čiščenje posode za prah in sistema za filtriranje

Ko je posoda za prah polna ali je filter HEPA zamašen, se na zaslonu LED kot slika prikaže ikona HEPA, ki opozarja na čiščenje posode za prah in filtra. Pravočasno očistite posodo za prah in filter HEPA. Po potrebi zamenjajte HEPA filter.

1. Pritisnite spodnji pokrov posode za prah, da jo odprete, in stresite prah v smeti.
 2. Primite pokrov filtrirnega sistema HEPA in ga zavrtite v nasprotni smeri urinega kazalca, nato ga odstranite iz sesalnika, da ga očistite.
 3. Na enak način odstranite in očistite tudi ciklonski sistem.
 4. Če morate HEPA filter očistiti, ga primite in zavrtite v smeri urinega kazalca, da ga odstranite.
- HEPA filter se mora pred ponovno uporabo popolnoma posušiti.

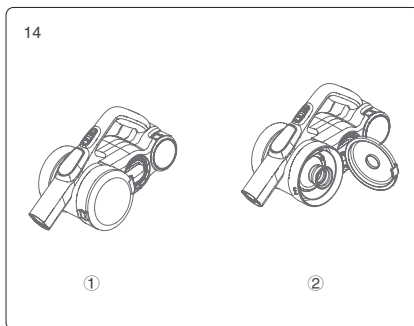
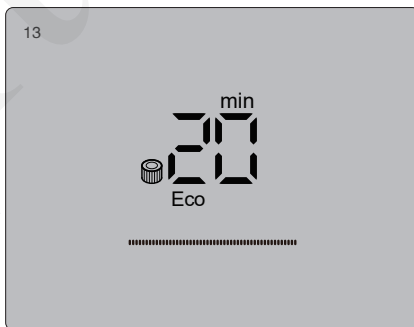
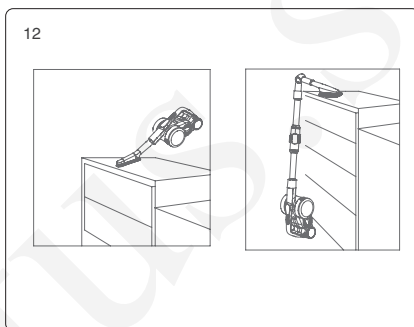
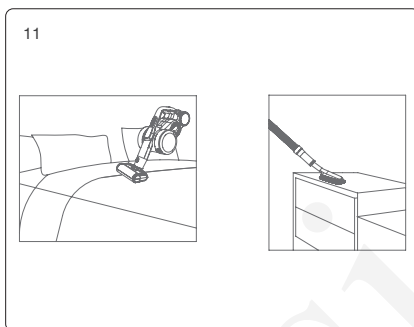

5. Po čiščenju sestavite dele nazaj v nasprotnem vrstnem redu demontaže.

Čiščenje krtače

1. Pritisnite gumb za sprostitve krtače, kot prikazuje puščica, da odstranite stranski pokrov.
2. Izvlecite eno stran krtače, nato jo izvlecite v celoti in jo očistite.
3. Po čiščenju ali menjavi krtače, sestavite dele nazaj v nasprotnem vrstnem redu demontaže

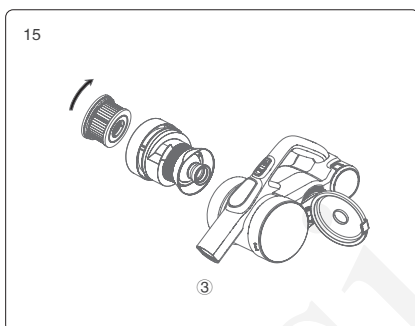

Shranjevanje sesalnika

Demontaža baterije

Pritisnite gumb za sprostitve baterije in jo odstranite v smeri, kot prikazuje puščica. Baterijo shranjujte v plastični vrečki v suhem prostoru

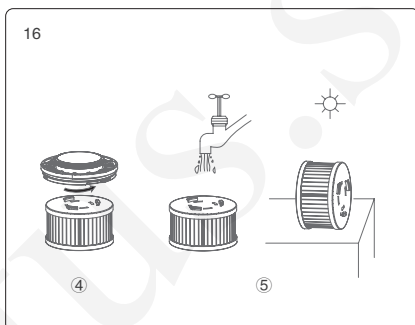

Shranjevanje glavnega dela

V primeru, da sesalnika ne uporabljate dlje časa, odstranite baterijo in napravo shranjujte v hladnem in suhem prostoru, kjer ni neposredne sončne svetlobe ali vlage.

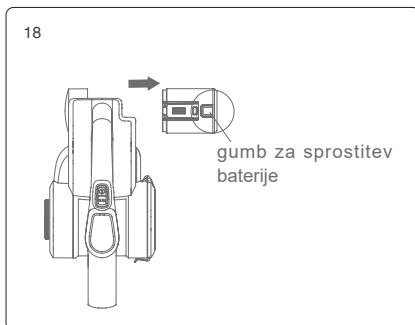
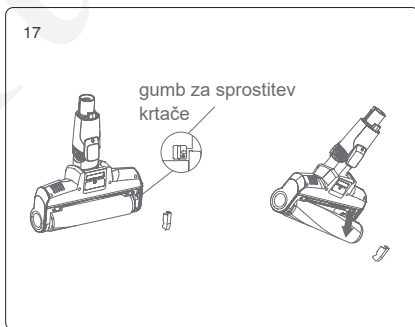

Varnostna opozorila

Ta sesalnik je namenjen domači uporabi. Ne uporabljajte ga v komercialne ali druge namene.

Pred uporabo natančno preberite navodila za uporabo in jih shranite za nadaljnjo uporabo.

Sesalnika ne postavljajte v bližino ognja ali drugih visokotemperaturnih naprav.

Naprave ne uporabljajte ali shranjujte v ekstremno slabih pogojih, na primer v ekstremnih temperaturah. Priporočljivo je, da se naprava uporablja v zaprtih prostorih pri temperaturi med 5°C in 40 °C. Napravo shranjujte v suhem prostoru in je ne izpostavljajte neposredni sončni svetlobi.

Pred prvo uporabo ali po tem, ko naprave dolgo niste uporabljali, baterijo popolnoma napolnite.

Pred uporabo sesalnika se prepričajte, da je krtača nameščena, sicer lahko pride do blokade motorja, kar lahko povzroči pregretje.

Sesalnika ne uporabljajte za sesanje detergentov, olj, steklene žlindre, igel, cigaretnega pepela, mokrega prahu, vode, vžigalic, itd.

Sesalnika ne uporabljajte za sesanje kakršnih koli drobnih delcev, kot so cement, mavčni prah, stenski prah ali velikih predmetov, kot so papirnate kroglice, sicer lahko pride do blokade ali pregrevanja motorja.

Pazite, da ne blokirate dovoda zraka ali krtače, saj bi to lahko povzročilo okvaro motorja. Ne zlivajte ali škropite vode ali drugih tekočin po napravi, da ne bi prišlo do kratkega stika in pregretja naprave.

Če krtača ne deluje, preverite, če so se vanjo zapletli lasje ali druga dolga vlakna. Krtačo redno čistite.

Ko naprave dlje časa ne uporabljate, se prepričajte, da je baterija pred skladiščenjem popolnoma napolnjena, napravo pa polnite vsake tri mesece.

Ko napravo čistite ali popravljate, napajalnik izklopite. Ko napajalnik priklapljate ali izklapljate iz elektrike, držite napajalnik in ne vlecite za kabel.

Za čiščenje naprave uporabljajte suho krpo. Tekočine, kot so bencin, alkohol ali razredčilo za lak lahko povzročijo razpoke ali bledenje barve in jih ne smete uporabljati.

Če naprava, po tem ko ste baterijo popolnoma napolnili, ne deluje, jo morate dati pregledati in popraviti na pooblaščen servis. Prosimo, da naprave ne razstavljate sami.

Zavrženi sesalnik vsebuje baterije. Baterijo, ki jo zavržete, varno reciklirajte, ne mečite je med gospodinjske odpadke.

Če je napajalni kabel poškodovan, ga mora v izogib nevarnosti zamenjati ali popraviti podjetje/oseba, ki je za to usposobljena.

Otroci, starejši od 8 let, in osebe z zmanjšanimi fizičnimi, senzoričnimi ali duševnimi sposobnostmi ali s pomanjkanjem izkušenj in znanja, lahko artikel uporabljajo le, če so bile nadzorovane ali poučene o uporabi naprave na varen način in razumejo nevarnosti, ki so s tem povezane.

Napravo lahko uporabljate samo s priloženim napajalnikom.

Odpravljanje težav

Preden napravo pošljete na pooblaščen servis, preverite spodnji seznam za odpravljanje težav

Težava	Možen vzrok	Rešitev
Motor ne deluje	Prazna baterija	Napolnite sesalnik
	Kovinska cev, talna krtača, baterija in sesalnik niso pravilno sestavljeni	Preverite, ali so dodatki pravilno nameščeni na sesalnik
Vpad moči sesanja	Posofa za prah je polna	Očistite posodo za prah
	Zamašen filter	Očistite ali zamenjajte filter
	Sesalna cev krtače je zamašena	Očistite sesalno cev krtače
Kratek čas delovanja po polnjenju	Naprava ni popolnoma napolnjena	Za popolno polnjenje baterije upoštevajte navodila za uporabo
	Baterija je stara	Baterijo zamenjajte
Indikator vsebnosti prahu sveti vedno rdeče	Senzor za prah je prekrit s prahom	Očistite prah na senzorju za prah, ki se nahaja v sesalnem vhodu ročnega sesalnika.

Kadar pride do okvare električnih komponent, za katere je potrebna strokovna oseba za navodila ali popravilo, se na zaslonu LED prikaže opozorilo o okvari s kodo napake od F1 do F8. Obrnite se na servisno službo lokalnega zastopnika in navedite kodo napake.

Napake F1 do F8 so naslednje:

Koda	Napaka	Rešitev
F1	Pokvarjen nikljev trak baterije	Zamenjajte ali popravite baterijo
F2	Napaka v polnilniku	Zamenjajte polnilnik
F3	Kratek stik v motorju sesalnika	Zamenjajte motor sesalnika
F4	Napaka v baterijski celici	Zamenjajte ali popravite baterijo
F5	Primarna zaščita pred prekomernim tokom motorja	Zamenjajte motor sesalnika
F6	Sekundarna zaščita pred prekomernim tokom motorja	Zamenjajte motor sesalnika
F7	Napaka na tiskanem vezju ali ohlapna vodilna žica PCB	Zamenjajte tiskano vezje ali vodilni kabel PCB
F8	Akumulatorski paket NTC je nenormalen	Izklopite sesalnik in počakajte, da se baterijski paket ohladi. Ponovno ga vklopite. Če se še vedno pojavi koda napake, zamenjajte baterijo.

Opozorilo: Če pride do kakšne druge okvare, morajo napravo popraviti ali zamenjati strokovnjaki na pooblaščenem servisu, da se izognete nevarnostim.

Tehnični parametri

Model	H9 Flex
Izmerjena napetost	28.8V---
Izmerjena moč	600W
Vhodna napetost napajalnika	100-240V ~ 50/60 Hz
Izhodna napetost napajalnika	34.2V/600mA
Model električne talne krtače	T-EB110VA
Izmerjena moč električne talne krtače	30W
Kapaciteta baterije	2500mAh
Čas polnjenja	4-5H

Diagram električnega kroga

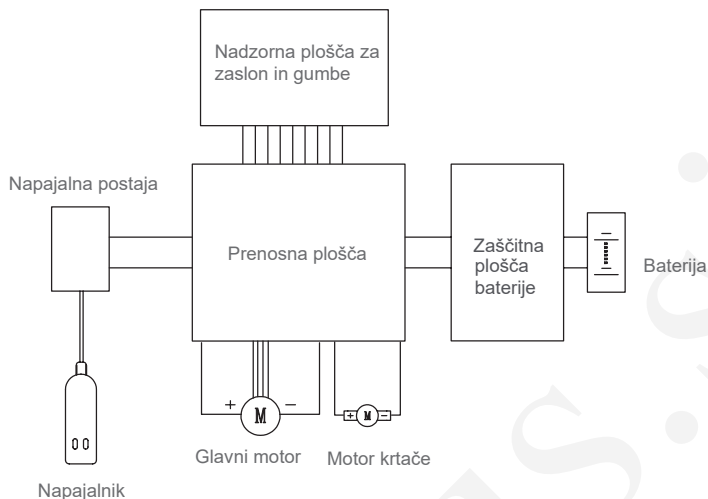

Podatki o proizvajalcu

Proizvajalec	Kingclean Electric Co., Ltd
Naslov	No.1 Xiangyang Road, Suzhou New District, Jiangsu Province 215009, China



Odlaganje

Napravo, dodatke in embalažo odložite v ustrezne zabojnike za okolju prijazno recikliranje



Naprave ne odlagajte med gospodinjske odpadke!

Za države EU

V skladu z evropsko direktivo 2012/19/EU o odpadni električni in elektronski opremi ter direktivo 2006/66/EC o baterijah in akumulatorjih, je potrebno naprave, ki niso več v uporabi, in okvarjene ali iztrošene baterije zbirati ločeno in jih odlagati na okolju prijazen način.

Baterije:

Vgrajene baterije lahko odstrani le pooblaščen osebje. Z odpiranjem ohišja lahko poškodujete ali uničite napravo.

Baterij ne odlagajte med gospodinjske odpadke in ne mečite jih v ogenj ali vodo. Če je to mogoče, je baterije potrebno odlagati, zbirati in reciklirati na okolju prijazen način.

Pridržujemo si pravico do sprememb brez predhodnega obvestila.

Informacije o garanciji

Prodajalec vam nudi garancijo za čas 1 (enega) leta ali 2 (dveh) let (v primeru, da kupec dokupi dodatno eno leto ob naročilu izdelka), ki začne veljati z dnem prodaje končnemu kupcu. Garancija velja samo za materialne napake ali napake v izdelavi. Garancija velja samo na pooblaščenem servisu (Imedia GSM d.o.o., Prvomajska ulica 39, Nova Gorica). Ko uveljavljate garancijo, kontaktirajte info@mishop.si, napišite napako in posredujte sliko garancijskega lista ter ime in priimek kupca.

Garancija ne velja za: normalno obrabo, napačno uporabo izdelka (npr. preobremenitev izdelka, uporaba neodobrenih dodatkov ipd.), škodo nastalo zaradi zunanjenega vpliva, škodo povzročeno zaradi neuporabe navodil (npr. povezava z neprimernim polnilcem ali nepravilna namestitvev delov), popolnoma razstavljeno napravo