

Uporabniški priročnik za tekalno stezo WalkingPad KINGSMITH

Pred uporabo natančno preberite ta priročnik in ga shranite na varnem.



Manufacturer: Beijing Kingsmith Technology Co., Ltd.

Address:

Floor 4, Building 25, Area 18, ABP Park, Fengtai, Beijing, China.
MADE IN CHINA

Model No. : **TRR2F**

WalkingPall

KING SMITH



Smartus.Si

POMEMBNA VARNOSTNA NAVODILA

Naprava je namenjena stanovanjski (osebni) uporabi.

NEVARNOST - Za zmanjšanje nevarnosti električnega udara:

Napravo vedno izključite iz električne vtičnice takoj po uporabi in pred čiščenjem..

OPOZORILO - Za zmanjšanje nevarnosti opeklin, požara, električnega udara ali telesnih

- 1) Naprave nikoli ne puščajte brez nadzora, ko je priključena. Izključite jo iz vtičnice, ko je ne uporabljate, in preden namestite ali odstranite dele.
- 2) Kadar aparat uporabljajo ali otroci ali invalidi, je potreben natančen nadzor.
- 3) Napravo uporabljajte samo za predvideno uporabo, kot je opisano v tem priročniku. Ne uporabljajte nastavkov, ki jih proizvajalec ne prilaga.
- 4) Nikoli ne uporabljajte te naprave, če ima poškodovan kabel ali vtič, ali če ne deluje pravilno, oziroma je padel v vodo. Napravo vrnite v servisni center na pregled in popravilo.
- 5) Naprave ne nosite za napajalni kabel in ne uporabljajte kabla kot ročaja.
- 6) Kabel držite stran od segretyh površin.
- 7) Nikoli ne spuščajte in ne vstavljajte nobenih predmetov v nobeno odprtino.
- 8) Ne uporabljajte na prostem.
- 9) Ne uporabljajte, če se uporabljajo aerosolni (razpršilni) izdelki ali kjer se daje kisik.
- 10) Če želite odklopiti, obrnite vse kontrole v izklopljen položaj, nato izvlecite vtič iz vtičnice..

poškodb:

POMEMBNA VARNOSTNA NAVODILA

OPOZORILO

1. Ta aparat lahko uporabljajo otroci starejši od 8 let. Osebe z zmanjšanimi fizičnimi ali duševnimi sposobnostmi ali pomanjkanjem izkušenj in znanja lahko uporabljajo samo pod nadzorom ali morajo biti poučeni glede varne uporabe naprave in razumeti možne nevarnosti. Otroci se ne smejo igrati z aparatom. Otroci ne smejo čistiti in vzdrževati naprave brez nadzora.
2. Pravilno odstranjevanje tega izdelka. Ta oznaka označuje, da tega izdelka ne smete zavreči z drugimi gospodinjskimi odpadki po vsej EU. Da bi preprečili morebitno škodo okolju ali zdravju ljudi zaradi nenadzorovanega odlaganja odpadkov, jih reciklirajte odgovorno za spodbujanje trajnostne ponovne uporabe materialnih virov. Če želite vrniti rabljeno napravo, uporabite sisteme vračila in zbiranja ali se obrnite na prodajalca, kjer je bil izdelek kupljen.

Ta naprava ni namenjena uporabi osebam (vključno z otroki) z zmanjšanimi fizičnimi ali duševnimi sposobnostmi ali s pomanjkanjem izkušenj in znanja, razen če jih je pod nadzorom ali poučila o uporabi aparata oseba, ki je odgovorna za njihovo varnost. Otroke je treba nadzorovati, da se prepričajo, da se ne igrajo z aparatom.

OPOZORILO: majhne otroke vedno držite stran od tega stroja. Stik z gibljivo površino lahko povzroči hude opekline zaradi trenja.

Vsebina

1) Izdelek in dodatki	02
2) Diagram delovanja	03
3) Priročnik za nastavitve	07
4) Kako uporabljati tekalno stezo	09
5) Blagovna znamka in pravno obvestilo	12
6) Varnostna navodila	13
7) Vzdrževanje in prilagoditve	16
8) Zamenjava in odstranjevanje	17

Pozdravljeni

Hvala, ker ste izbrali tekalno stezo KINGSMITH WalkingPad, v nadaljevanju "tekalna steza". Izjemen, preprost in inovativen dizajn omogoča kakovostne in prijetne vadbe doma. Ta tekalna steza je namenjena samo stanovanjski uporabi. Prosimo, da ga ne uporabljate za komercialne, lizniške ali javne namene.

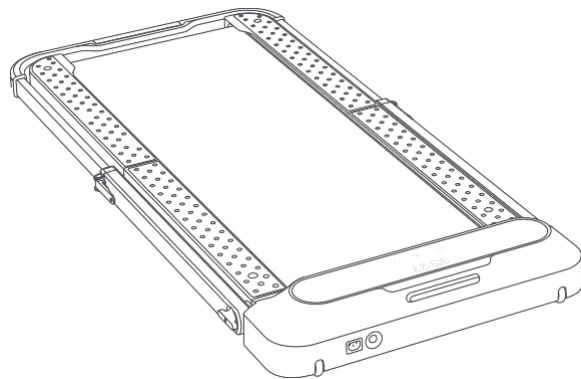

Referenčni indeks	Parameter
Veljavna starost	14-60 let
Razpon hitrosti	Način hoje: 0.5-6km/h(0.5-3.7mi/h) Način teka: 0.5-10km/h(0.5-6.2mi/h)
Območje tekalne površine	440x1200 mm (17"x47")
Max obremenitev	110 kg (240 lbs)
Frekvenca	50/60 Hz
Napetost	220-240 V-
Vhodna moč	918 W
Neto teža	36 kg (81 lbs)
Odperta velikost	1452x720x1032 mm (57"x28"x40.5")
Zložena velikost	1000x720x162 mm (39"x28"x6")
Načini	Tek/hoja

01. Proizvod in dodatki

Preverite, ali so izdelki v embalaži popolni in nepoškodovani. V primeru manjkajočega ali pokvarjenega predmeta se obrnite na prodajalca.

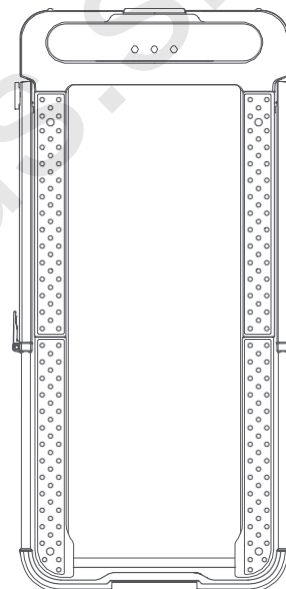

Tekalna steza

Dodatki



Napajalni kabel



Daljinec



Varovalna sponka



Šesterokotni ključ v obliki črke L.



Varno zaklepanje



Silikonsko olje

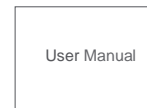

Uporabniški priročnik

02. Diagram delovanja

1. Način hoje

Ograja je vodoravna, ko je tekalna steza v načinu hoje. Največja hitrost v tem načinu je 6 km/h. V tem načinu lahko uporabite ročni (M) in samodejni (A) način. Pri prvi uporabi tekalne steze ima omejitev hitrosti 3 km/h. Odklepanje omejitve hitrosti 6 km/h lahko izvedete na tri načine: Dokončanje vodenja za začetnike v aplikaciji KS Fit APP, hoja po tekalni stezi 1 km, nastavev omejitve hitrosti v aplikaciji "KS Fit".

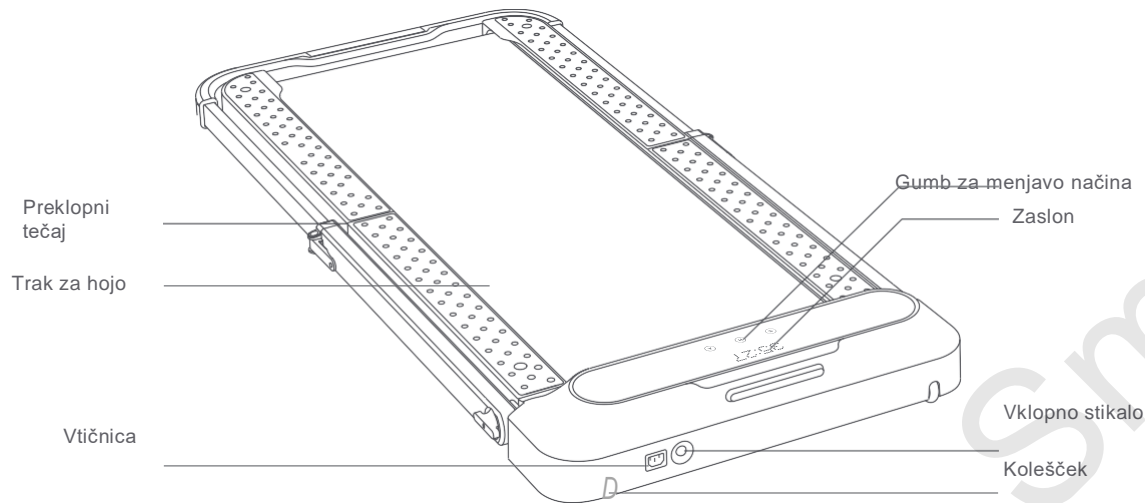

Način teka

Ograja je navpična, ko je tekalna steza v načinu delovanja. Največja hitrost v tem načinu je 10 km/h. V tem načinu lahko uporabite ročni način (M). Iz varnostnih razlogov način delovanja ne podpira samodejnega načina (A).

Reža za mobilni telefon
ključavnico

Naprava za hitro demontažo ograje

Ograja

Zaklepanje ograje

Vtičnica za varnostno
ključavnico

Nožna tirnica

Odprtina za nastavev pasu

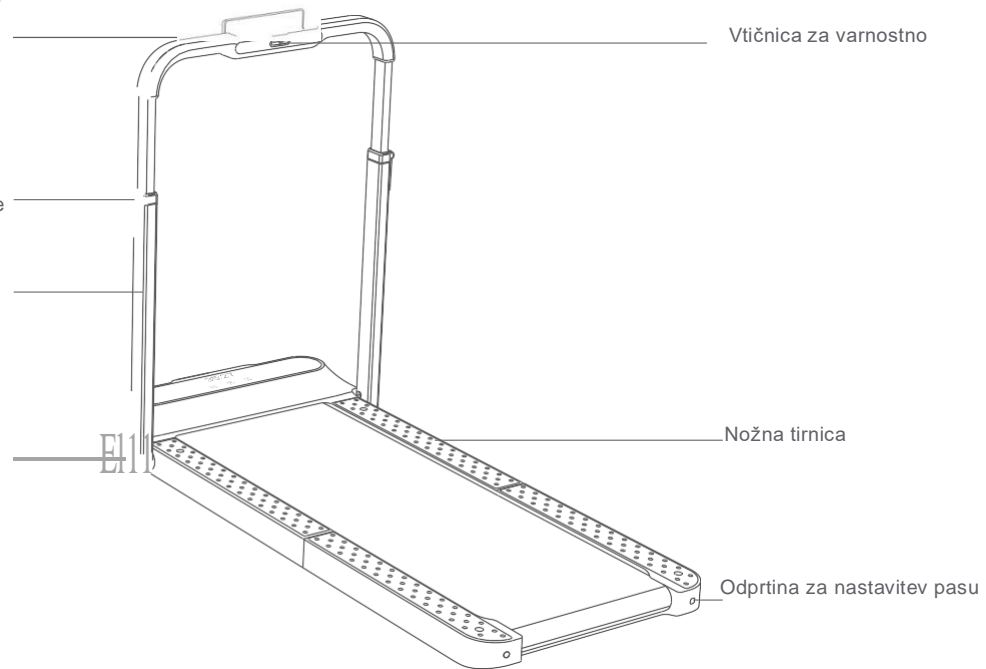

02. Diagram delovanja

2. Prikazovalni zaslon funkcij

TIME KM SPD STEP CAL

Čas

Razdalja

Hitrost

Koraki

Kalorije

• Podatki o korakih in kalorijah se lahko prikažejo na plošči, potem ko so nastavljeni v aplikaciji.

Pomen tipk



stanje pripravljenosti



Ročni način



Samodejni način

Indikatorna lučka



opozorilna lučka za napako



opozorilna lučka za povezavo

4. Daljinec

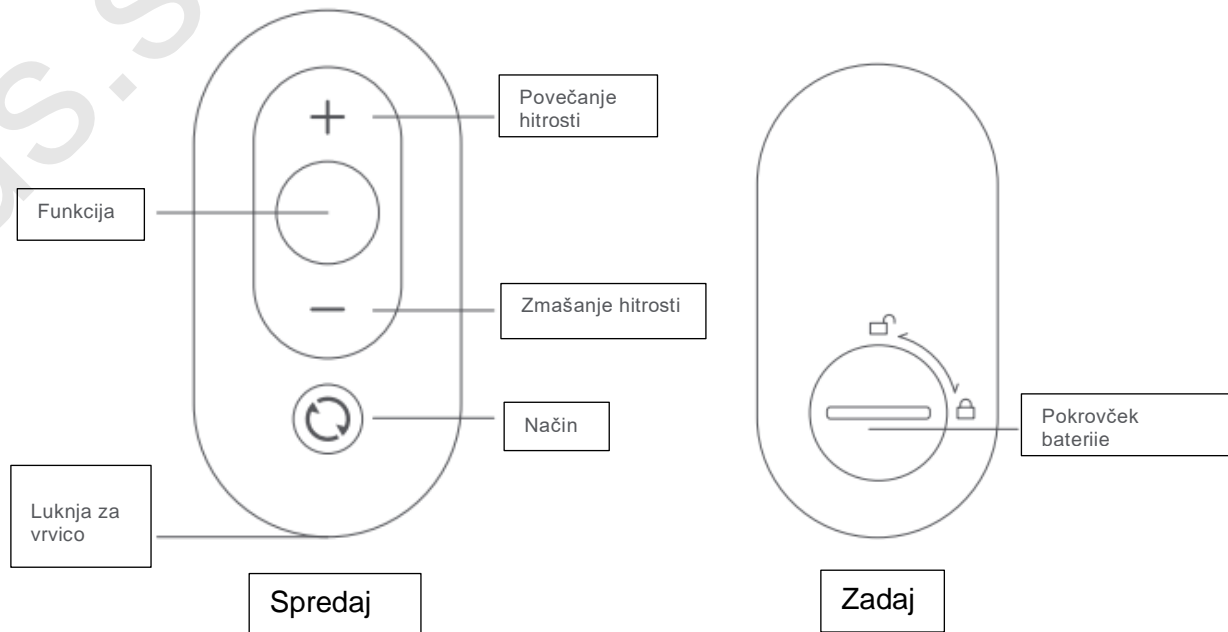

03. Priročnik za nastavitve

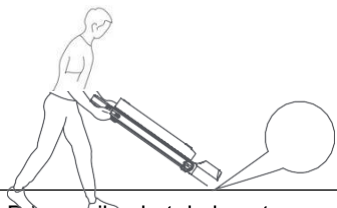

1. Pri premikanju tekalne steze se prepričajte, da so vse zaklepne naprave na ograji zaklenjene in pritrjene. Tekalno stezo postavite na trdno in trdno podlago. Izogibajte se mehkim ali debelim preprogam.

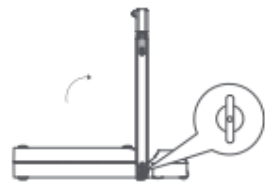

2. Odvijte tam kjer je ograja zaklenjena, dvignite ograjo v navpični položaj, zategnite na obeh straneh ograje.

3.

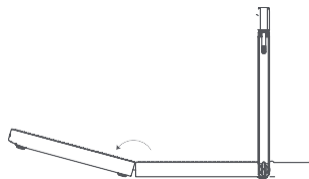

3. Odprite tekalno stezo, nastavite pas v srednji položaj, ga počasi odvijte in pritisnite navzdol, da postane popolnoma raven, ali za izravnavo zavrtite spodnjo blazino za noge.

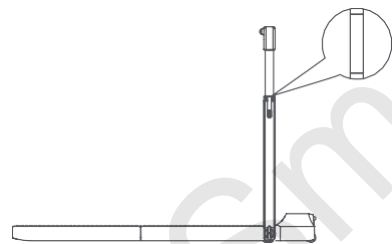

4. Odvijte napravo za hitro montažo na ograji, jo nastavite na oznako lestvice oprijema in nato zaklenite napravo za hitro montažo na ograji.

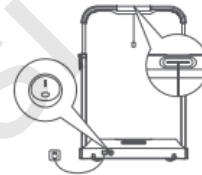

5. Namestite stikalo za zaustavitev v sili. Priključite napajanje in vklopite stikalo za vklop.



7. Odprite APP, sledite navodilom za dodajanje in povezavo tekalne steze, nato je tekalna steza pripravljena za uporabo.

the treadmill is ready to use.



6. Prenesite aplikacijo "KS Fit" iz trgovine Apple Store ali Google Play Store in dokončajte namestitev.

04. Kako uporabljati tekalno stezo

1. Opis načina



Stanje pripravljenosti

Lučka stanja pripravljenosti zasveti, motor in senzor sta ustavljena.



Ročni način

Prižge se indikator ročnega načina, hitrost lahko nadzirate z daljinskim upravljalnikom ali APP.



Samodejni način

Indikator samodejnega načina zasveti, hitrost se samodejno nadzira prek inteligentnega algoritma.

2. Opis nadzora stanja pripravljenosti



Stanje pripravljenosti

V stanju pripravljenosti lahko uporabniki na kratko pritisnejo gumb za način na daljinskem upravljalniku, da prebudijo tekalno stezo in preklopijo na privzeti ročni način. Uporabniki se lahko dotaknejo ikone na plošči



Shema daljinskega upravljanja

Kratek pritisk: stikalo za način
Dolg pritisk: preklopite v stanje pripravljenosti (stanje brez delovanja)

3. Opis ročnega načina upravljanja (primarni način)



Ročni način

V tem načinu lahko uporabniki za upravljanje tekalne steze uporabljajo daljinski upravljalnik. Začetnikom svetujemo, da najprej uporabijo ročni način, nato pa samodejni način, ko se sposobnosti povečajo.

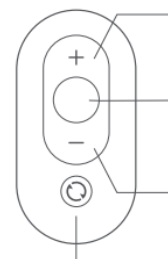

Gumb za pospeševanje hitrosti

Kratek pritisk: Hitrost se poveča za 0.5 km/h (0.5 mi/h)

Funkcijski gumb

Kratek pritisk: Zažene ali ustavi tekalno stezo

Gumb za zmanjševanje hitrosti

Kratek pritisk: Hitrost se zmanjša za 0.5 km/h (0.5 mi/h)

Gumb za preklapljanje načina

Kratek pritisk: Spremeni način

Dolg pritisk: Preklopi v stanje pripravljenosti (ni v uporabi)

04. Kako uporabljati tekalno stezo

4. Opis načina samodejnega delovanja



Ta način je težko nadzorovati in ga je mogoče v celoti uporabljati brez daljinskega upravljalnika. Ta način je priporočljivo uporabljati šele po pridobitvi izkušenj.

Z daljinskim upravljalnikom zaženite in ustavite tekalno stezo, v tem načinu pa deluje gumb za preklon načina.

Opomba: Samodejni način upravljanja je na voljo samo v načinu hoje

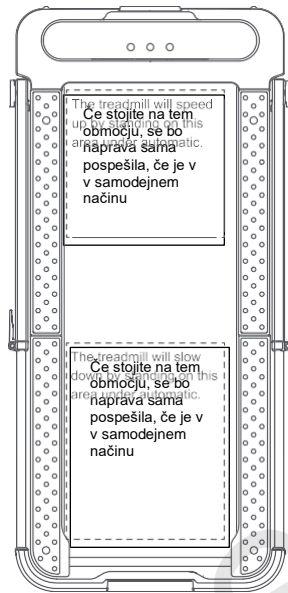

05. Blagovna znamka in pravno obvestilo

5. Navodila za seznanjanje daljinskega upravljalnika

Če se daljinski upravljalnik ne odziva ali ste ga zamenjali, ga morate znova povezati. Način seznanjanja: Znova zaženite tekalno stezo in hkrati pritisnite in zadržite gumb Način na daljinskem upravljalniku 5 sekund.

6. Opozorilna lučka za povezavo



Ni povezan z aplikacijo: utripa
Povezano z aplikacijo: izklopljeno

Lučka za opozorilo na napako

- E01: Prekomerni tok programske opreme
- E02: Prekomerni tok strojne opreme
- E03: 1PM Pregrevanje modula
- E04: Niskonapetostna zaščita pretokom
- E05: Visokonapetostna zaščita
- E06: Zaščita pred izgubo faze motorja
- E07: Zaščitna blokada vrtenja motorja
- E08: Napaka senzorja
- E09: Motor se ne mora zagnati
- E12: Zaščita motorja pred
- E13: Zaščita pred preobremenitvijo
- E14: Napaka senzorjev v vrtenju
- E15: Napaka v komunikaciji

7. Patente, ki so vključeni v izdelke Kingsmith WalkingPad serije tekalnih stez, izdeluje Beijing Kingsmith Technology Co., Ltd. in je v lasti družbe. Nobena organizacija ali posameznik ne sme kopirati, distribuirati celotnega ali dela tega priročnika brez pisnega dovoljenja podjetja Kingsmith in ne sme uporabljati teh patentov brez dovoljenja. Pri tiskanju tega priročnika smo vanj vnesli različne funkcionalne opise in navodila, kolikor je to mogoče.

Zaradi nenehnega izboljševanja funkcij izdelka in sprememb oblikovanja pa lahko pri izdelkih, ki ste jih kupili, še vedno obstajajo neskladja. Zaradi posodobitve izdelka lahko ta priročnik odstopa od dejanskega izdelka glede barve, videza itd. Glejte dejansko proizvodnjo.

06. Varnostna navodila

Razdalja za tekalno stezo mora biti več kot 2000 mm. Ograjo lahko držite trdno, da podprete svoje telo, in skočite stran od tekalne steze.

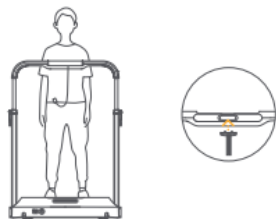

Sila sprostitve pogona: 7N
Sila sprostitve sponke: 18N

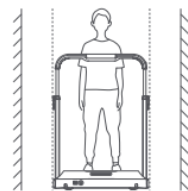

Razdalja na vsaki strani tekalna steza mora biti večja od 500 mm.

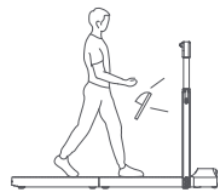

Nosite športne čevlje in oblačila ter pri uporabi tekalne steze zmerno telovadite. Če se med tekom počutite neprijetno, takoj prenehajte in se posvetujte z zdravnikom. V nasprotnem primeru lahko tvegate telesne poškodbe.

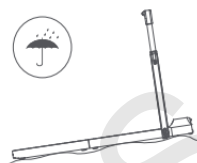

Tekalne steze ne uporabljajte na vlažnih ali mokrih mestih. Ne uporabite na neravnih tleh.

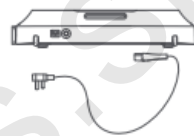

Prosimo, izključite napajanje kabel, ko ga ne uporabljate.



Pred uporabo tekalne steze preizkusite varno zaklepanje. Prosimo, da med tekom, na oblačilo pripnete konec varne ključavnice na tekalni stezi. Če pride do nepričakovane situacije, izvlecite varno ključavnico, da tekalno stezo takoj ustavite.



Ne stopajte na čelo tekalne steze.



Hišni ljubljenci ne semejo
Uporabljati tekalne steze.



06. Varnostna navodila

Na tekalni stezi ne hodite vzratno ali vstran.

Starejši ljudje, otroci in nosečnice morajo biti pri uporabi tekalne steze previdni.

Smartus.si

06. Varnostna navodila

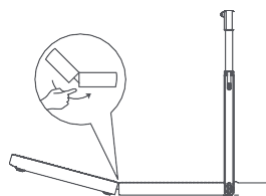

Pazite na svoje roke

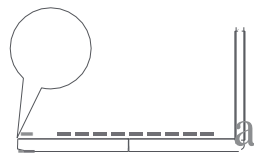

Pazite na svoje stvari.

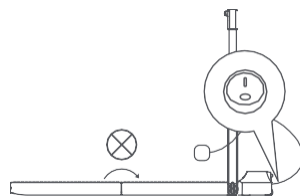

Ne prepigibajte preden ne izklopite kabla.

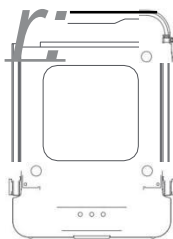

Tekalno stezo držite pokonci in jo postavite v prostor s podpornimi točkami na obeh straneh. Prosim držite stran od otrok.

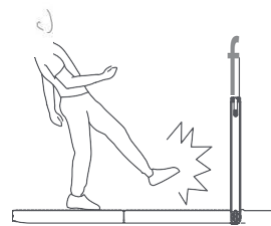

Ne stopajte in izstopajte na tekalno stezo v času delovanja.

07. Vzdrževanje in prilagoditve

1. Očistite tekalno stezo

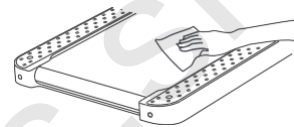

- Pred čiščenjem tekalne steze odklopite vse vire energije.
- 100% bombažni krpi dodajte majhno količino blagega čistila. Čistila ne pršite neposredno na sprehajalni pas ali uporabljajte kisl in jedka čistila.
- Ne brišite pod sprehajalnim pasom.
- Po času vadbe se lahko na zadnjem delu pojavijo prah in madeži. To je normalno in ga je mogoče preprosto obrisati.

2. Prilagoditev traku tekalne steze

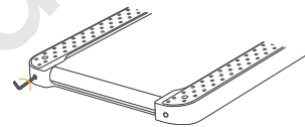

- Hkrati pritisnite in držite gumb za način in gumb za povečanje hitrosti na daljinskem upravljalniku več kot 3 sekunde, dokler se naprava ne zažene.
- Na sprednji plošč se prikaže "CALI" in še naprej teče s hitrostjo 3 km/h (2 mi/h).
 - Pohodni pas gre v levo: Zavrtite levi vijak za nastavitveno luknjo v smeri urinega kazalca za 1/4 obrata.
 - Pohodni pas gre v desno: Zavrtite desni vijak za nastavitveno luknjo v smeri urinega kazalca za 1/4 obrata.
 - Pohodni pas zdrsne: Hkrati zavrtite levi in desni nastavitveni vijak v smeri urinega kazalca za 1/2 obrata.
 - Po vsaki nastavitvi mora tekalna steza delovati 1-2 minuti, da preveri nastavitve. Po potrebi znova prilagodite.
 - Pritisnite funkcijsko tipko, da ustavite tekalno stezo.
- PREVIDNO: PASA NE ZATISKAJTE PRETIRANO. PROSIMO VZDRŽUJTE ORIGINALNO TOVARNIŠKO NAPETOST. PREVELIKA NAPETOST POJSOV BO POŠKODOVALA MOTOR.

Power

3. Podmazovanje traku

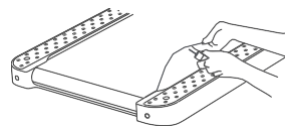

- izključite tekalno stezo in izvlecite napajalni kabel.
- Dvignite rob sprehajalnega pasu in notranjo površino namažite s silikonskim oljem.
- Zaženite tekalno stezo s hitrostjo 3 km/h (2 mi/h) 10-20 sekund.
- Za vsako mazanje je potrebno 5-10 ml silikonskega olja. Preveč silikonskega olja lahko povzroči zdrs in vpliva na običajno uporabo.
- Pohodni pas namažite vsake tri mesece.

08. Zamenjava in odstranjevanje



Baterijo v tej napravi morate pravilno odstraniti.

Pri menjavi baterije uporabljajte samo originalno baterijo, ki je na voljo v naši spletni trgovini z deli.

Reža za baterijo se nahaja na zadnji strani aparata. Odprite predal tako, da s ustreznim izvijačem odstranite vijak na pokrovu, nato pa pritisnite spodnji konec zapore na priključkih. Tako lahko obe strani povezave ločite tako, da ju ločite.

Ko vstavljate novo baterijo, potisnite oba priključka skupaj in poskrbite, da se zapah zaskoči nad omejevalnikom.

Stare baterije nikoli ne odlagajte med gospodinjske odpadke, ampak le na ustrezna javna zbirna mesta.

To velja tudi za baterijo okvarjenih naprav.



Naprave, označene s tem simbolom, je treba odstraniti ločeno od gospodinjskih odpadkov, saj vsebujejo nevarne materiale, ki jih je potrebno reciklirati. Pravilno odstranjevanje ščiti okolje in zdravje ljudi. Vaš lokalni organ ali prodajalec na drobno vam lahko posreduje informacije o tej zadevi.